

TASCAM

D01438982B

Model 2400

Multitrack Recording Console

MANUALE DI ISTRUZIONI

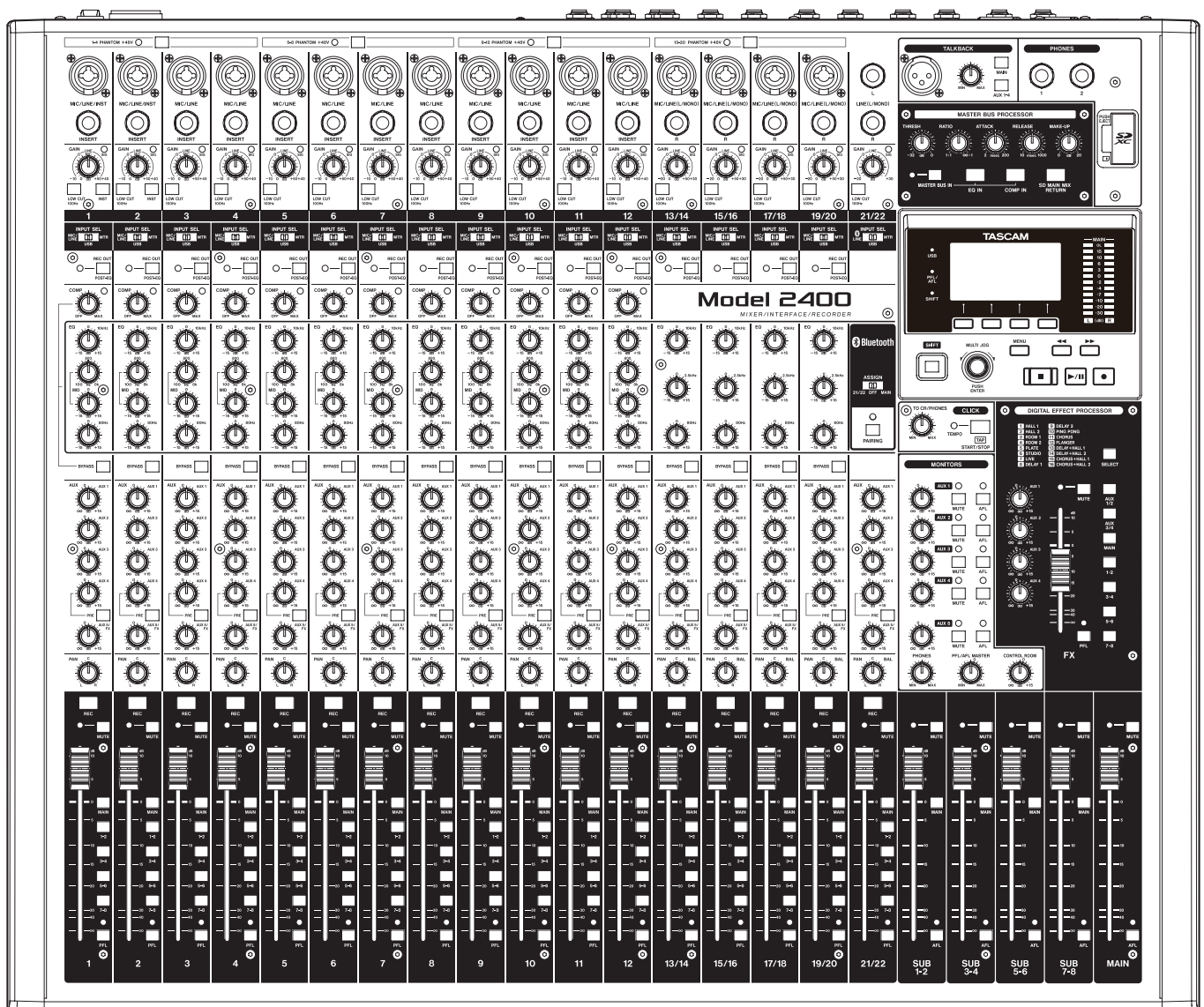

Contenuti

1 - Introduzione	4		
Caratteristiche.....	4	Regolazione del display.....	22
Convenzioni utilizzate in questo manuale	4	Regolazione del contrasto del display.....	23
Trademarks and copyrights	5	Regolazione della luminosità del display	23
Informazioni sulle card SD.....	5	Preparativi per l'uso di una card SD	23
Precauzioni per l'uso	5		
Interruttore di protezione da scrittura della card SD	5	4 - Gestione dei brani	24
Nota sulla formattazione	5	Visualizzazione dell'elenco dei brani	24
Bluetooth®	6	Operazione sul brano	24
Profili.....	6	Creare un nuovo brano.....	25
Codec.....	6	Caricamento di brani	25
Protezione del contenuto	6	Salvare il brano corrente	25
Sicurezza della trasmissione.....	6	Visualizzazione delle informazioni del brano	26
		Cancellare tutti i marcatori	26
		Eliminazione di brani.....	26
		Proteggere/sproteggere i brani.....	27
		Modificare i nomi dei brani	27
		Modificare il testo.....	27
		Caricamento di brani creati su diversi prodotti della serie TASCAM Model	28
2 - Nomi delle parti e funzioni	7	5 - Registrazione di base	29
Pannello superiore	7	Selezione della sorgente di ingresso	29
Sezione di missaggio del canale di ingresso-1	8	Impostazione dell'interruttore INPUT SEL	29
Sezione di missaggio del canale di ingresso-2	9	Impostare l'alimentazione phantom	29
Sezione talkback/uscita cuffie/slot per card SD.....	10	Monitoraggio	29
Sezione MASTER BUS PROCESSOR.....	11	Indicatori SIG e misuratori di livello	30
Sezione operativa della schermata.....	11	Registrazione.....	30
Sezione di monitoraggio.....	12	Annullamento delle operazioni.....	31
Sezione di regolazione dell'uscita analogica	13	Ripristinare l'operazione precedente.....	31
Pannello posteriore.....	14	Uso degli effetti interni	31
Schermata principale	15	Impostazione dell'effetto incorporato.....	31
Schermata misuratori.....	16	Utilizzo della libreria.....	32
Dettagli della schermata del misuratore	16	Apportare ulteriori regolazioni agli effetti.....	33
Struttura del menu.....	17		
Operazioni di base della schermata menu.....	18	6 - Funzioni del registratore.....	34
Procedure operative del menu.....	18	Funzione di posizionamento.....	34
		Modificare la posizione di riproduzione	34
		Utilizzare la funzione di posizionamento diretto	34
		Funzione di riproduzione ripetuta	34
		Funzione Punch In/Out.....	34
		Usare l'interruttore a pedale per il Punch in/out	34
		Funzione di Punch in/out automatico	35
		Impostazione dei punti di Punch in/out.....	35
		Impostazione di un punto di pre-roll.....	35
		Provare il Punch in/out.....	35
		Usare il Punch in/out automatico.....	36
		7 - Modificare la traccia	37
		Cancellare le tracce	37
		Importare tracce.....	37
		Scambiare le tracce	38
		Funzione di normalizzazione.....	39
		Utilizzo della funzione di normalizzazione	39
		Inversione della normalizzazione.....	39
		Missaggio finale (mixdown).....	40
		Funzione di esportazione mix stereo	40
		8 - Funzioni Mark	41
		Aggiungere marcatori.....	41
		Muoversi tra i marcatori	41
		Cancellare marcatori singoli	41
		9 - Altre funzioni	42
		Funzioni del metronomo	42
		Impostazione del suono del clic	42
		Effettuare le impostazioni del metronomo	43
		Impostazione della funzione conteggio.....	44

Avvio e arresto manuale del metronomo	44
Apertura della schermata METRONOME con un pulsante funzione.....	44
Funzioni MIDI	45
Impostazione del MIDI Time Code	45
Impostazione MIDI CLOCK/SPP.....	45
Funzioni del mixer	46
Selezione della posizione di uscita dei segnali di registrazione dal bus MAIN MIX L/R	46
Funzioni del pedale.....	47
Impostazione dell'interruttore a pedale	47
Impostazione della polarità dell'interruttore a pedale	48
DAW CONTROL	48
Funzione di creazione rapida di brani	48
Funzioni MASTER BUS PROCESSOR.....	49
Segnali in uscita dalle prese MAIN OUTPUT dopo che sono passati attraverso MASTER BUS PROCESSOR	49
Impostazione dell'equalizzatore MASTER BUS PROCESSOR (equalizzatore della sezione master).....	49
Impostazione del compressore MASTER BUS PROCESSOR (compressore della sezione master).....	50
Utilizzare la funzione SD MAIN MIX RETURN.....	50
Utilizzo della libreria	50
10 - Impostazioni e informazioni	51
Visualizzazione delle informazioni	51
Schermata CARD	51
Schermata SONG.....	51
Schermata SYSTEM.....	51
Impostazione del formato del nome del brano.....	51
Impostazione della voce WORD.....	51
Ripristino delle impostazioni predefinite di fabbrica	52
Formattazione di card SD	52
Riproduzione di file WAV da card SD (modalità SD PLAY).....	53
11 - Utilizzo di un computer per trasferire i dati	54
Connessione a un computer.....	54
Disconnessione.....	54
Caricamento di file WAV da un computer	55
12 - Funzioni dell'interfaccia audio USB	56
Installazione del software dedicato	56
Installazione del software dedicato Windows	56
Installazione del software dedicato Mac	57
Lavorare con Gatekeeper	57
Disinstallazione del software dedicato.....	58
Disinstallazione del software dedicato Windows.....	58
Disinstallazione del software dedicato Mac.....	58
Apertura del Settings Panel	58
Windows.....	58
Mac.....	58
Panoramica del Settings Panel.....	59
Funzione di notifica.....	60
Impostazione delle proprietà audio	60
Riproduzione simultanea ASIO/WDM.....	61
Effettua impostazioni audio USB	61
Impostazione della modalità audio USB.....	61
Impostazione della funzione del canale di ritorno USB.....	62
Procedure di impostazione da usare con OBS Studio e altre applicazioni di streaming.....	62
13 - Funzione USB OUTPUT DELAY	64
Impostazione del tempo di ritardo della funzione OUTPUT DELAY	64
14 - Implementazione MIDI	65
15 - Messaggi	66
16 - Risoluzione dei problemi	68
17 - Specifiche	70
Generale.....	70
Dispositivi di ingresso e uscita.....	70
Valori di ingresso e uscita audio analogici	70
Ingresso/uscita di controllo.....	71
Audio USB.....	71
Sistema operativo e requisiti del computer	71
Prestazioni audio.....	72
Tempi di registrazione.....	72
Bluetooth	72
Altro	72
Dimensioni.....	73
Schema a blocchi.....	74
Diagramma dei livelli.....	75
Foglio di registrazione delle tracce	76

1 - Introduzione

Grazie per aver acquistato la console di registrazione multitraccia TASCAM Model 2400 Multitrack Recording Console. Prima di utilizzare questa unità, leggere attentamente questo manuale di istruzioni in modo da poterla utilizzare correttamente per molti anni. Dopo aver terminato la lettura di questo manuale, si prega di conservarlo in un luogo sicuro per future consultazioni.

È inoltre possibile scaricare il Manuale dell'utente dal sito Web TASCAM (https://tascam.jp/int/product/model_2400/docs).

Caratteristiche

- Mixer analogico a 22 ingressi con 22 ingressi linea e 16 microfonici
- Registrazione e riproduzione multitraccia con registrazione a 24 tracce (canali di ingresso 1–12 e 13/14–21/22 e bus MAIN MIX L/R)
- Funzioni di interfaccia audio USB integrate
 - È possibile inviare in ingresso a un computer 24 ingressi (22 canali di ingresso e bus MAIN MIX L/R).
 - 22 uscite e uscite del computer possono essere assegnate agli ingressi dei canali (canali 1–12 e 13/14–21/22)
 - Supporta audio USB 2.0 con risoluzioni fino a 24 bit e frequenza di campionamento di 48kHz
- Preamplificatori microfonici Ultra-HDDA integrati (per canali 1–12)
- L'alimentazione phantom (+48 V) può essere attivata/disattivata a gruppi di 4 canali
- I canali di ingresso mono da 1 a 12 dispongono di insert, compressori analogici ed EQ semiparametrici a 3 bande
- I canali di ingresso mono 1–2 dispongono di prese TRS che supportano l'ingresso ad alta impedenza (Hi-Z).
- I canali di ingresso stereo 13/14–19/20 hanno EQ a 3 bande
- Gli interruttori REC-OUT (POST-EQ) consentono la registrazione dell'audio con l'equalizzazione
- Gli interruttori BYPASS possono essere utilizzati per bypassare COMP/EQ sui canali
- Numerosi bus includono bus stereo principale (MAIN MIX L/R) e sub stereo (SUB 1–2, 3–4, 5–6 e 7–8)
- 5 mandate AUX includono AUX 1, AUX 2, AUX 3, AUX 4 (Pre/Post) e AUX 5 (combinato con FX)
- MASTER BUS PROCESSOR con equalizzatore digitale a 4 bande e compressore sull'uscita MAIN
- MAIN OUTPUT dispone di prese di inserimento bus
- I canali di ingresso e il ritorno FX hanno PFL, mentre i master AUX, i bus SUB e MAIN hanno AFL
- Presa TALKBACK collegata a MAIN e AUX 1–4
- I fader da 100 mm consentono regolazioni precise
- Funzione di scambio traccia che sostituisce le tracce registrate su card SD
- Funzioni di punch in e out (incluso punch in e out automatico, manuale e con footswitch) per un massimo di 8 tracce in modo indipendente
- Funzioni di controllo del trasporto DAW e di controllo della registrazione delle tracce con emulazione HUI/MCU supportata dalle principali DAW
- La funzione di interfaccia MIDI consente l'ingresso da tastiera MIDI quando si utilizza una DAW, l'uscita a sorgenti sonore MIDI collegate e l'uscita a drum machine e sequencer con uscita MTC/MIDI CLOCK

- 16 effetti preimpostati TASCAM supportano precise regolazioni dei parametri
- Uscita CLICK che supporta TAP TEMPO
- Molteplici funzioni di interruttore a pedale disponibili (seleziona play/pausa, effetto mute o punch in/out)
- È supportata la riproduzione e la registrazione audio da dispositivi collegati tramite Bluetooth®
- È possibile regolare il ritardo audio per l'uscita USB (0–2000 ms)
- 2 prese di uscita per cuffie
- L'app gratuita Settings Panel (Windows/Mac) include una schermata di misurazione che può essere regolata in base alle dimensioni

Convenzioni utilizzate in questo manuale

In questo manuale, vengono usate le seguenti convenzioni:

- I quattro pulsanti sotto il display sono chiamati pulsanti funzione. Da sinistra a destra, vengono visualizzati come pulsanti **F1**, **F2**, **F3** e **F4**. Inoltre, le funzioni nella parte inferiore delle schermate verranno visualizzate dopo i nomi dei pulsanti.
Esempi: pulsante **F1** **METR**, pulsante **F4** **MARK**
- Le schede di memoria SD/SDHC/SDXC sono indicate come "card SD".
- Computer, dispositivi audio portatili e altre apparecchiature collegate a questa unità tramite Bluetooth sono chiamati "dispositivi Bluetooth".
- I gruppi di dati registrati sono indicati come "brani".
- Il brano attualmente selezionato è chiamato "brano corrente".
- Le informazioni visualizzate nella schermata display del computer sono scritte in questo modo: "OK"
- I riferimenti a "iOS" in questo documento includono anche "iPad OS".
- Ulteriori informazioni vengono introdotte negli stili seguenti quando necessario:

SUGGERIMENTO

Questi sono consigli su come utilizzare l'unità.

NOTA

Queste forniscono spiegazioni aggiuntive e descrivono casi speciali.

ATTENZIONE

La mancata osservanza di queste istruzioni può causare lesioni, danni alle apparecchiature o la perdita di dati, per esempio.

CAUTELE

LA MANCATA OSSERVANZA DI QUESTE ISTRUZIONI PUÒ CAUSARE LESIONI!!

Trademarks and copyrights

- TASCAM is a registered trademark of TEAC Corporation.
- SDXC Logo is a trademark of SD-3C, LLC.



- The Bluetooth® word mark and logo are the property of Bluetooth SIG, Inc. and are used by TEAC Corporation with permission.
- Microsoft, Windows and Windows Media are either registered trademarks or trademarks of Microsoft Corporation in the United States and/or other countries.
- Apple, Mac, macOS, iPad, iPadOS and iTunes are trademarks of Apple Inc. in the United States and other countries.
- Lightning is a trademark of Apple Inc.
- App Store is a service mark of Apple Inc.
- IOS is a trademark or registered trademark of Cisco in the U.S. and other countries and is used under license.
- ASIO is a trademark of Steinberg Media Technologies GmbH.



- Other company names, product names and logos in this document are the trademarks or registered trademarks of their respective owners.

Information is given about products in this manual only for the purpose of example and does not indicate any guarantees against infringements of third-party intellectual property rights and other rights related to them. TEAC Corporation will bear no responsibility for infringements on third-party intellectual property rights or other liabilities that occur as a result of the use of this product.

Properties copyrighted by third parties cannot be used for any purpose other than personal enjoyment and the like without the permission of the right holders recognized by copyright law. Always use this equipment properly. TEAC Corporation will bear no responsibility for rights infringements committed by users of this product.

Informazioni sulle card SD

Questa unità utilizza card SD per la registrazione e la riproduzione.

Questa unità può utilizzare card SD di Classe 10 o superiore e compatibili con gli standard SD, SDHC o SDXC.

Un elenco delle card SD che sono state confermate per l'uso con questa unità è disponibile sul sito Web TASCAM (https://tascam.jp/int/product/model_2400/docs). Utilizzare le card SD incluse in questo elenco.

NOTA

Quando si utilizzano supporti esterni (card SD) con i nostri prodotti, consigliamo vivamente di utilizzare supporti testati per funzionare con essi.

È possibile utilizzare supporti di cui non è stato testato il funzionamento con questo prodotto, ma potrebbero verificarsi problemi imprevisti.

Precauzioni per l'uso

Le card SD sono supporti delicati.

Per evitare di danneggiare le card SD, si prega di prendere le seguenti precauzioni durante la manipolazione.

- Non lasciarle in luoghi estremamente caldi o freddi.
- Non lasciarle in luoghi estremamente umidi.
- Non lasciare che si bagnino.
- Non mettere pesi su di esse o torcerle.
- Non colpirle.
- Non rimuovere o inserire una scheda durante la registrazione, la riproduzione, la trasmissione dei dati o altri accessi.
- Per trasportarle, ad esempio, riporle nella custodia.

Interruttore di protezione da scrittura della card SD

Questa unità scrive le informazioni nella traccia nella schermata supporto per migliorare le prestazioni operative. Poiché, ad esempio, le informazioni di impostazione non possono essere scritte su card SD protette da scrittura, le impostazioni non verranno conservate quando l'unità viene riavviata e le prestazioni verranno altrimenti influenzate.

Nota sulla formattazione

Le card SD formattate da questa unità sono ottimizzate per migliorare le prestazioni durante la registrazione. Utilizzare questa unità per formattare le card SD da utilizzare con essa. Potrebbero verificarsi errori durante la registrazione con questa unità se si utilizza una card SD formattata da un computer o altro dispositivo.

1 - Introduzione

Bluetooth®

Questa unità ha un ricevitore audio Bluetooth integrato e può immettere suoni riprodotti su un computer o dispositivo audio portatile che supporta il Bluetooth (dispositivo Bluetooth).

ATTENZIONE

La funzione Bluetooth di questa unità non è garantita per consentire la connessione o il funzionamento con tutti i dispositivi Bluetooth.

Profili

Questa unità supporta i seguenti profili Bluetooth.

- A2DP (profilo distribuzione audio avanzata)

Per trasferire l'audio tramite Bluetooth, il dispositivo Bluetooth deve supportare A2DP.

Anche se un dispositivo Bluetooth supporta gli stessi profili, tuttavia, le sue funzioni potrebbero differire in base alle sue specifiche.

Codec

Questa unità supporta i seguenti codec. Ne selezionerà automaticamente uno durante il trasferimento audio.

- SBC
- AAC

L'unità selezionerà il codec appropriato da utilizzare in base alla compatibilità del codec dell'altro dispositivo Bluetooth e alle condizioni di comunicazione.

NOTA

- Non è possibile selezionare il codec da utilizzare premendo un pulsante, ad esempio.
- A causa delle caratteristiche della tecnologia wireless Bluetooth, la riproduzione da questa unità sarà leggermente ritardata rispetto alla riproduzione dal dispositivo Bluetooth.

Protezione del contenuto

Questa unità supporta SCMS-T come forma di protezione del contenuto durante la trasmissione dell'audio, quindi può riprodurre l'audio protetto.

Sicurezza della trasmissione

Questa unità supporta le funzioni di sicurezza durante la trasmissione Bluetooth in conformità con le specifiche dello standard Bluetooth, ma non garantisce la privacy di tali trasmissioni.

TEAC CORPORATION non si assume alcuna responsabilità in caso di perdita di informazioni durante la trasmissione tramite Bluetooth.

2 - Nomi delle parti e funzioni

Pannello superiore

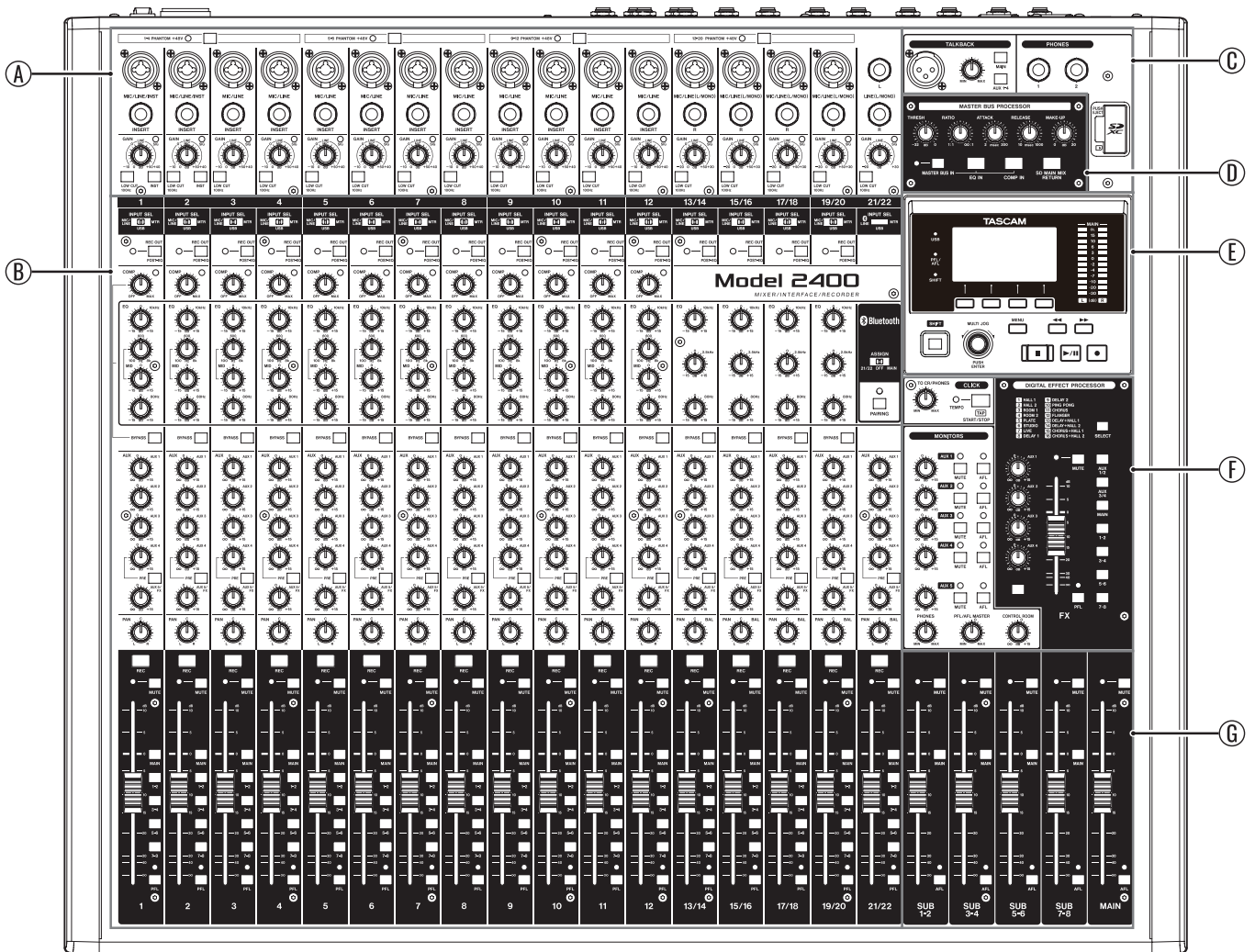

A Sezione di missaggio del canale di ingresso-1

Utilizzare questa sezione per regolare i livelli di ingresso di ciascun canale.

B Sezione di missaggio del canale di ingresso-2

Utilizzare questa sezione per scegliere le sorgenti di ingresso per ciascun canale, regolare i compressori e gli equalizzatori e impostare i livelli inviati a ciascun bus (MAIN MIX L/R, PFL/AFL L/R, AUX 1-4, AUX 5/FX, SUB 1-2 - 7-8) (vedere "Sezione di missaggio del canale di ingresso-2" a pagina 9).

C Sezione prese talkback/uscita cuffie/slot per card SD

Controllare il talkback, collega le cuffie e inserisci qui le card SD (vedere "Sezione talkback/uscita cuffie/slot per card SD" a pagina 10).

D Sezione MASTER BUS PROCESSOR

Selezionare il segnale in uscita dalle prese MAIN OUTPUT e impostare qui il compressore e l'equalizzatore MASTER BUS PROCESSOR (vedere "Funzioni MASTER BUS PROCESSOR" a pagina 49).

E Sezione operativa nella schermata

Utilizzare questa sezione per azionare lo strumento, le schermate principale e MENU mostrate nella schermata display (vedere "Sezione operativa della schermata" a pagina 11).

F Sezione di monitoraggio

Impostare qui la funzione CLICK e regolare i livelli di uscita dalle prese AUX OUTPUT (1-5) e dagli effetti incorporati, ad esempio (vedere "Sezione di monitoraggio" a pagina 12).

G Sezione di regolazione dell'uscita analogica

Regolare i livelli di uscita dalle prese MAIN OUTPUT, SUB OUTPUT in questa sezione (vedere "Sezione di regolazione dell'uscita analogica" a pagina 13).

2 - Nomi delle parti e funzioni

Sezione di missaggio del canale di ingresso-1

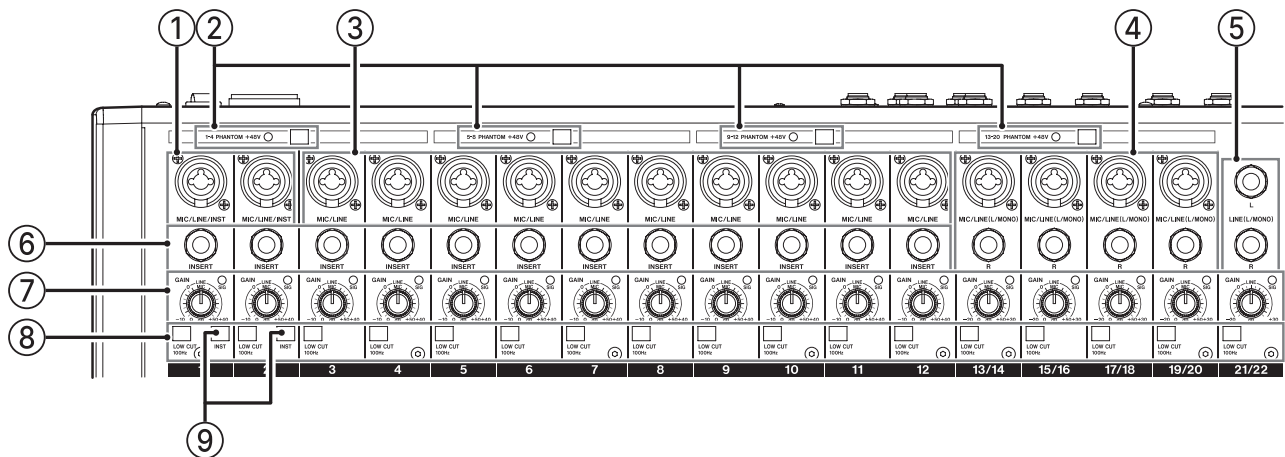

① Prese d'ingresso MIC/LINE/INST (1-2)

Questi ingressi analogici sono prese combinate XLR/TRS.

- XLR (1: GND, 2: HOT, 3: COLD)
- TRS (Tip: HOT, Ring: COLD, Sleeve: GND)

Le prese XLR bilanciate sono per l'ingresso microfonico XLR bilanciato.

Queste prese TRS standard sono per l'ingresso di linea. Quando si collega direttamente una chitarra, un basso o un altro strumento, usare una presa TRS e attivare (tenere premuto) l'interruttore INST.

NOTA

Quando un interruttore INST è attivo, l'ingresso attraverso quella presa di ingresso MIC/LINE/INST sarà sbilanciato.

② Interruttore e indicatore PHANTOM +48V

Utilizzare questo interruttore per fornire alimentazione phantom +48 V alle prese di ingresso MIC 1-4, 5-8 e 13/14-19/20 sulla parte superiore dell'unità.

L'indicatore si illumina quando l'interruttore PHANTOM +48V è impostato su on (abbassato) (vedere "Impostare l'alimentazione phantom" a pagina 29).

③ Prese d'ingresso MIC/LINE (3-12)

Questi ingressi analogici sono prese combinate XLR/TRS.

- XLR (1: GND, 2: HOT, 3: COLD)
- TRS (Tip: HOT, Ring: COLD, Sleeve: GND)

Le prese XLR bilanciate sono per l'ingresso microfonico XLR bilanciato.

Queste prese TRS standard sono per l'ingresso di linea bilanciato.

④ Prese d'ingresso MIC/LINE (L/MONO) (13/14-19/20)

Queste prese combo XLR/TRS e le prese TRS standard sono prese di ingresso analogiche stereo.

- XLR (1: GND, 2: HOT, 3: COLD)
- TRS (Tip: HOT, Ring: COLD, Sleeve: GND)

Le prese XLR bilanciate sono per l'ingresso microfonico XLR bilanciato.

Queste prese TRS standard sono per l'ingresso di linea bilanciato. Se è collegata solo la presa L, lo stesso segnale verrà inviato ad entrambi i canali L e R.

⑤ Prese d'ingresso LINE (L/MONO) (21/22)

Queste prese TRS standard sono ingressi di linea stereo.

Se è collegata solo la presa L, lo stesso segnale verrà inviato ad entrambi i canali L e R.

- TRS (Tip: HOT, Ring: COLD, Sleeve: GND)

⑥ Presa INSERT (1-12, standard)

Usare queste prese TRS standard per collegare dispositivi esterni (effetti).

- TRS (Tip: SEND, Ring: RETURN, Sleeve: GND)

⑦ Manopole GAIN e indicatori SIG (1-12, 13/14-21/22)

Utilizzare le manopole GAIN per regolare i livelli di ingresso di ciascun canale.

Il suo indicatore SIG si illumina in verde quando viene immesso un segnale (-18 dBu o superiore: ingresso MIC).

Se un indicatore SIG rimane acceso di colore rosso in modo continuo, abbassare il valore del GAIN (+7dBu o superiore: ingresso MIC).

⑧ Interruttori LOW CUT (1-12, 13/14-21/22)

Attivare questo interruttore per abilitare i filtri low cut che riducono il rumore e altri suoni alle basse frequenze. (La frequenza di taglio è 100 Hz.)

⑨ Interruttore INST (1-2)

Impostarli in base alle sorgenti di ingresso delle prese di ingresso TRS MIC/LINE/INST (1-2).

Attivare INST quando si collega una chitarra, un basso o altra apparecchiatura con un'impedenza di uscita elevata.

Disattivare INST quando si collegano strumenti elettronici, dispositivi audio, microfoni e altre apparecchiature.

Sezione di missaggio del canale di ingresso-2

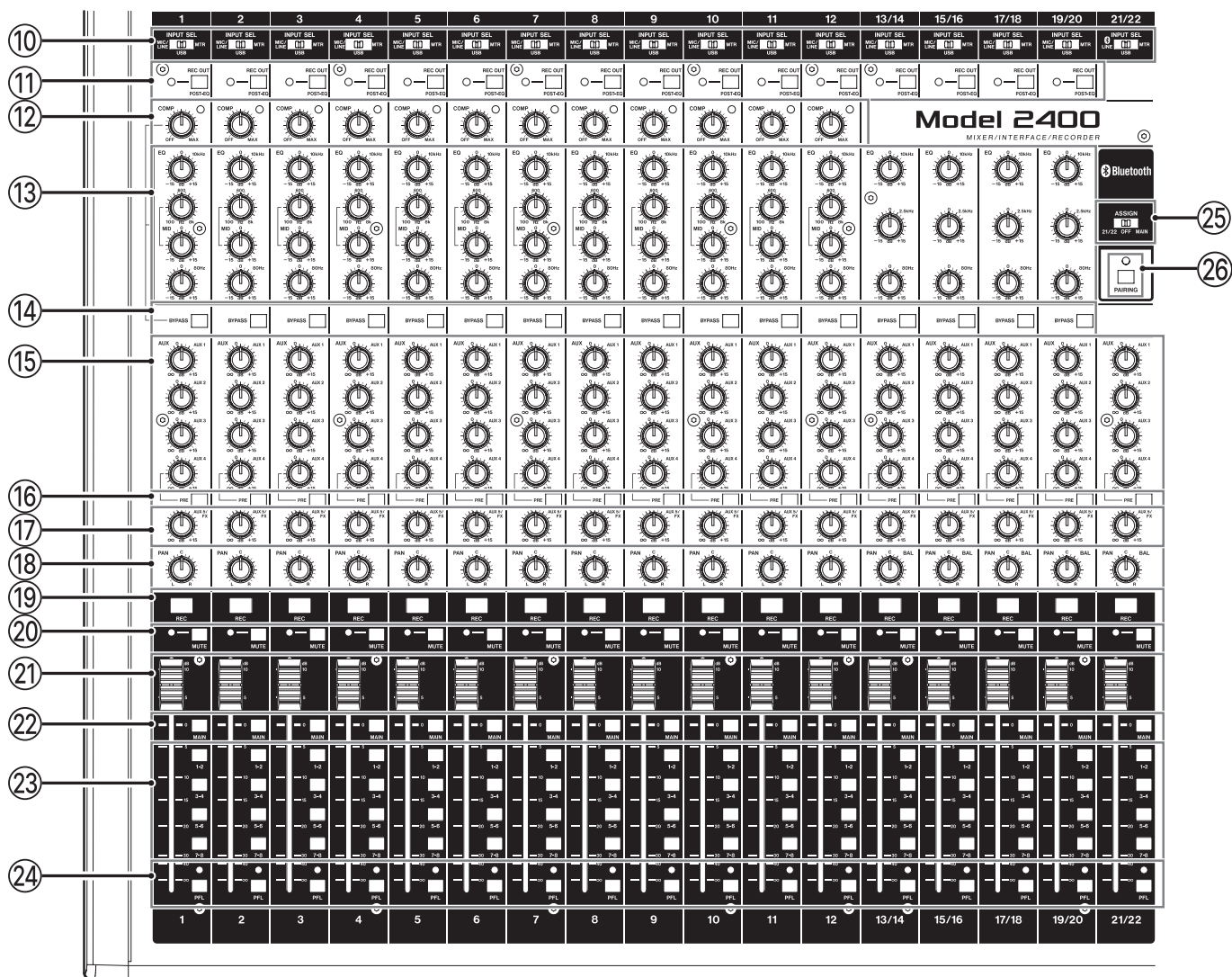

10 Interruttori INPUT SEL (1-12, 13/14-21/22)

Utilizzarli per selezionare la sorgente di ingresso per ciascun canale (vedere "Impostazione dell'interruttore INPUT SEL" a pagina 29).

11 Interruttori e indicatori REC OUT (1-12, 13/14-19/20)

Quando questi interruttori sono attivati (impostati su POST-EQ), i segnali provenienti da dopo l'equalizzatore verranno utilizzati per l'audio registrato sulla card SD e inviato al computer tramite USB. (vedere "REC OUT funzione di commutazione (canali 1-12, 13/14-19/20)" a pagina 46).

12 Manopole e indicatori COMP (1-12)

Utilizzare queste manopole per regolare le soglie di compressione dei segnali in ingresso su ciascun canale. Quando viene applicata la compressione, gli indicatori COMP si accendono.

13 Manopole EQ (1-12, 13/14-19/20)

- Utilizzarle per aumentare o attenuare le bande HIGH, MID e LOW di ciascun canale (vedere "Prestazioni audio" a pagina 72).

Intervallo di impostazione: -15 dB - +15 dB

14 Interruttori BYPASS (1-12, 13/14-19/20)

Quando questi interruttori sono attivati, le impostazioni del compressore e dell'equalizzatore per i canali corrispondenti non verranno applicate.

15 Manopole AUX 1-4 (1-12, 13/14-21/22)

Usare questi per regolare i livelli dei segnali inviati ai bus AUX 1-4.

NOTA

I segnali inviati ai bus AUX 1, AUX 2 e AUX 3 provengono sempre da prima dei fader dei canali (PRE FADER).

16 Interruttori AUX 4 PRE (1-12, 13/14-21/22)

Quando questi interruttori sono attivati, i segnali inviati al bus AUX 4, che normalmente sono post-fader, diventeranno pre-fader.

17 Manopole AUX 5/FX (1-12, 13/14-21/22)

Utilizzarle per regolare i livelli dei segnali inviati al bus AUX 5/FX (POST FADER).

2 - Nomi delle parti e funzioni

18 Manopole PAN (1–12, 13/14–21/22)

Utilizzarle per regolare le posizioni stereo dei segnali in ingresso su ciascun canale.

NOTA

- Quando le manopole PAN sono centrate (C), i segnali vengono ridotti di 3 dB e inviati al bus MAIN MIX L/R sia sinistro che destro.
- Quando una manopola PAN è ruotata completamente a sinistra (L), il segnale del canale viene inviato solo al bus MAIN MIX L/R di sinistra. Non viene inviato al bus destro.
- Quando una manopola PAN è ruotata completamente a destra (R), il segnale del canale viene inviato solo al bus MAIN MIX L/R di destra. Non viene inviato al bus sinistro.

19 Pulsanti e indicatori REC (1–12, 13/14–21/22)

Utilizzarli per selezionare i canali da registrare nella card SD.

- Quando questi pulsanti sono attivati (gli indicatori lampeggiano), tali canali sono in attesa di registrazione.
- Quando gli indicatori di questi pulsanti sono accesi (senza lampeggiare), quei canali stanno registrando.

20 Interruttori e indicatori MUTE (1–12, 13/14–21/22)

Quando questi interruttori sono attivi (abbassati, MUTE indicatore acceso), questi canali sono silenziati.

21 Fader di canale (1–12, 13/14–21/22)

Utilizzarli per regolare i livelli di invio dei segnali dei canali.

22 Interruttori MAIN (1–12, 13/14–21/22)

Attivare questi interruttori (abbassati) per inviare i segnali del canale al bus MAIN MIX L/R.

23 Interruttori SUB (1–12, 13/14–21/22)

Attivare (tenere premuti) questi interruttori per inviare i segnali dei canali ai bus SUB.

24 Interruttori e indicatori PFL (1–12, 13/14–21/22)

Attivare questi interruttori (abbassati) per inviare i segnali del canale al bus PFL/AFL L/R.

25 Interruttori ASSIGN

L'audio dal dispositivo Bluetooth viene inviato ai canali 21/22 quando questo interruttore è impostato su "21/22" o sul bus MAIN MIX L/R quando è impostato su "MAIN".

26 Pulsante e indicatore PAIRING

Tenere premuto questo pulsante per attivare la modalità di accoppiamento Bluetooth.

Premere durante l'accoppiamento per terminare la modalità di accoppiamento (vedere "Connessione con dispositivi Bluetooth" a pagina 21).

Sezione talkback/uscita cuffie/slot per card SD

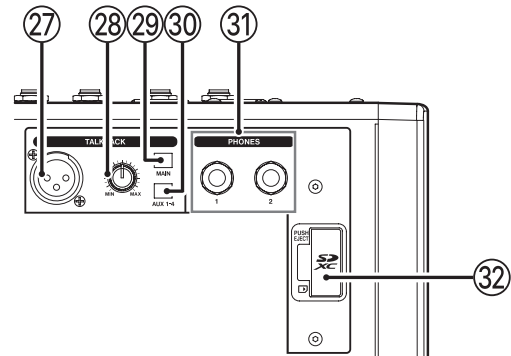

27 Presa di ingresso TALKBACK

Collegare qui un microfono dinamico da utilizzare per il talkback.

28 Volume TALKBACK

Utilizzare questa opzione per regolare il livello di input TALKBACK.

29 Interruttori TALKBACK MAIN

Utilizzare questo per inviare l'audio TALKBACK al bus MAIN MIX L/R.

30 Interruttori TALKBACK AUX 1–4

Utilizzare questo per inviare l'audio TALKBACK ai bus AUX 1–4.

31 Presa PHONES (1/2)

Usare questa presa stereo standard per collegare cuffie stereo.

Utilizzare adattatori disponibili in commercio per collegare le cuffie con mini-spine.

Questi possono essere utilizzati per monitorare i segnali dai bus MAIN MIX L/R o PFL/AFL L/R (vedere "Schema a blocchi" a pagina 74).

NOTA

I livelli di uscita delle prese PHONES 1 e 2 non possono essere regolati individualmente.

32 Slot per card SD

Inserire le card SD in questo slot (vedere "Inserimento e rimozione di card SD" a pagina 21).

Sezione MASTER BUS PROCESSOR

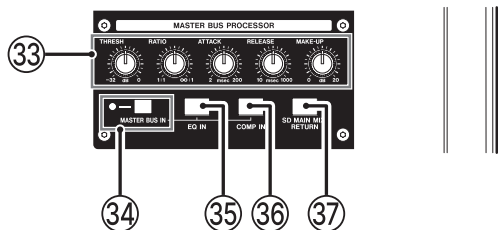

NOTA

Vedere "Funzioni MASTER BUS PROCESSOR" a pagina 49 per i dettagli su MASTER BUS PROCESSOR.

33 Manopole di regolazione del compressore MASTER BUS PROCESSOR

Utilizzare questi per regolare il compressore del MASTER BUS PROCESSOR.

34 Interruttore e indicatore MASTER BUS IN

Quando questo interruttore è attivato, l'audio che è passato attraverso il MASTER BUS PROCESSOR verrà emesso dalle prese MAIN OUTPUT. L'indicatore si illumina quando l'interruttore è attivo.

35 Pulsante/indicatore EQ IN

Utilizzare questo per attivare le impostazioni dell'equalizzatore del MASTER BUS PROCESSOR. (vedere "Impostazione dell'equalizzatore MASTER BUS PROCESSOR (equalizzatore della sezione master)" a pagina 49)

36 Pulsante/indicatore COMP IN

Utilizzare questo per attivare le impostazioni del compressore MASTER BUS PROCESSOR. (vedere "Impostazione del compressore MASTER BUS PROCESSOR (compressore della sezione master)" a pagina 50)

37 Pulsante/indicatore SD MAIN MIX RETURN

Utilizzare questo per attivare/disattivare la funzione SD MAIN MIX RETURN.

ATTENZIONE

Si noti che quando questo interruttore è attivo (abbassato), il suono del bus MAIN MIX L/R non viene emesso.

Sezione operativa della schermata

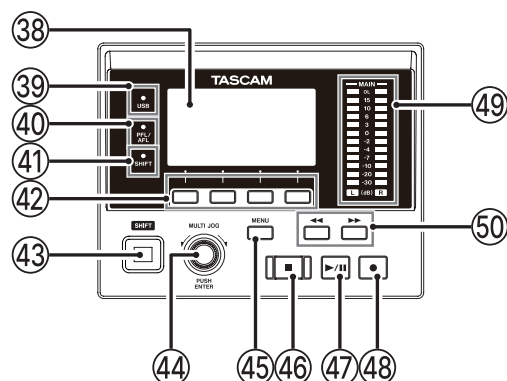

38 Display

Mostra una serie di informazioni.

39 Indicatore USB

Si illumina quando la connessione USB è in funzione.

40 Indicatore PFL/AFL

Questo indicatore si accende quando un interruttore PFL è attivato per almeno un canale, quando un interruttore AFL è attivato per AUX 1-5 o quando l'interruttore PFL è attivato per il fader FX.

41 Indicatore SHIFT

L'indicatore SHIFT si illumina quando la funzione SHIFT è attiva.

42 Pulsanti funzione

Le funzioni di questi pulsanti cambiano a seconda della schermata mostrata nella schermata display. Le funzioni mostrate nella parte inferiore del display sono le funzioni attualmente assegnate.

NOTA

Per comodità, i quattro pulsanti sotto il display sono chiamati pulsanti funzione in questo manuale. Da sinistra a destra, sono chiamati pulsanti **F1**, **F2**, **F3** e **F4**.

43 Pulsante SHIFT

Per utilizzare una funzione alternativa di un pulsante funzione o di un altro controllo, tenere premuto questo pulsante mentre si utilizza quel controllo.

Lo stato di blocco SHIFT, che equivale a premere continuamente il pulsante SHIFT, può essere attivato premendo brevemente il pulsante SHIFT stesso.

44 Selettore MULTI JOG

Questa manopola funziona sia come selettore quando si ruota e come un pulsante quando viene premuta.

Funzione selettore

- Ruotare quando la schermata principale è aperta per spostare la posizione di riproduzione del file (vedere "Funzione di posizionamento" a pagina 34).
- Quando una schermata del menu è aperta, ruotare per selezionare le voci e modificare i valori di impostazione (vedere "Procedure operative del menu" a pagina 18).

Funzione pulsante

- Premere quando la schermata principale è aperta per designare un punto di posizionamento (vedere "Funzione di posizionamento" a pagina 34).
- Quando è aperta una schermata di menu, premere per confermare le selezioni e le impostazioni (funzione pulsante ENTER).

2 - Nomi delle parti e funzioni

45 Pulsante MENU

- Quando la schermata del misuratore è aperta, premere per aprire la schermata principale.
- Quando la schermata MENU o una schermata delle impostazioni della voce di menu è aperta, premere per tornare alla schermata principale.
- Quando la schermata principale è aperta, premere per aprire la schermata il MENU (vedere "Struttura del menu" a pagina 17 e "Operazioni di base della schermata menu" a pagina 18).

46 Pulsante/indicatore ■

Premere per interrompere la riproduzione o la registrazione. Questo pulsante si illumina quando viene fermata l'unità. Premere questo pulsante in pausa per tornare all'inizio del brano o del file.

47 Pulsante/indicatore ►/II

Premere questo pulsante per avviare la riproduzione. Premere questo pulsante durante la riproduzione per mettere in pausa.

Questo pulsante si illumina durante la riproduzione e la registrazione.

Questo pulsante lampeggia quando è in pausa.

48 Pulsante/indicatore ●

Premere questo pulsante per avviare la registrazione.

Questo pulsante si illumina durante la riproduzione e la registrazione.

Premere questo pulsante durante la riproduzione per avviare la registrazione (Punch in manuale).

49 Indicatori del livello di uscita

Questi mostrano i livelli di uscita delle prese MAIN OUTPUT. Quando l'indicatore PFL/AFL è acceso, questi mostrano i livelli di uscita dal bus PFL/AFL L/R.

50 Pulsanti ◀◀/▶▶

- Quando l'unità è ferma e durante la riproduzione, premere e tenere premuti questi pulsanti per cercare indietro/avanti.
- Quando la schermata principale è aperta, premere il pulsante ◀◀ per individuare l'inizio del brano corrente (00:00:00, che è il punto zero).
- Quando la schermata principale è aperta, premere il pulsante ▶▶ per posizionarsi fino alla fine del brano corrente.
- Se il brano corrente ha impostato i punti di Punch in/out automatici, si possono anche individuare quei punti.
- Se il brano corrente ha fissato dei marcatori, questi possono essere utilizzati anche per individuarli.
- Premendo il pulsante ■, premere il pulsante ◀◀ per individuare il punto in cui è iniziata la registrazione.
- Premendo il pulsante ■, premere il pulsante ▶▶ per individuare il punto in cui la registrazione è stata interrotta.
- Quando la schermata SD PLAY (vedere "Riproduzione di file WAV da card SD (modalità SD PLAY)" a pagina 53).

Sezione di monitoraggio

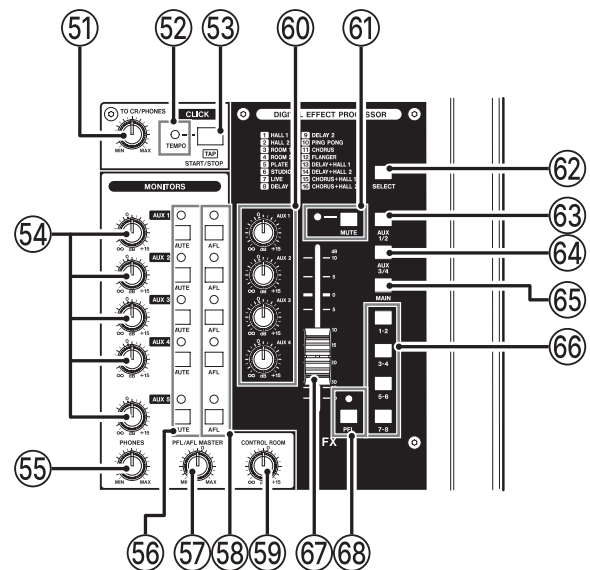

51 Manopola TO PHONES

Utilizzare questo per regolare il livello del suono del clic inviato alle uscite delle cuffie.

52 Indicatore TEMPO

- Si illumina in verde quando viene caricato un brano con impostato l'audio click in uscita.
- Quando il metronomo è in funzione, si accende o lampeggia come segue (vedere "Funzioni del metronomo" a pagina 42).

Colore dell'indicatore	Significato
Rosso	Questo colore si illumina al primo battito dell'impostazione
Verde	Questo lampeggia al tempo impostato

53 Pulsante CLICK

- Premere questo pulsante quando il metronomo è fermo per avviarlo al tempo impostato. Premere questo pulsante quando il metronomo è attivo per fermarlo (vedere "Avvio e arresto manuale del metronomo" a pagina 44).
- Quando la schermata TAP TEMPO è aperta, toccare questo pulsante ripetutamente al tempo desiderato per impostare il metronomo (vedere "Effettuare le impostazioni del metronomo" a pagina 43).
- Quando la schermata EFFECT è aperta, toccare ripetutamente questo pulsante alla velocità desiderata per impostare il ritardo dell'effetto incorporato (vedere "Impostazione dell'effetto incorporato" a pagina 31).

54 Pulsanti AUX 1-5

Utilizzare questi per regolare i livelli di uscita delle prese 1-5 AUX OUTPUT.

55 Manopola PHONES

Usare questa per regolare il livello di uscita della cuffia.

CAUTELA

Prima di collegare le cuffie, ridurre il volume con la manopola PHONES. In caso contrario, ad esempio, potrebbero verificarsi rumori improvvisi che potrebbero danneggiare l'udito.

NOTA

I livelli di uscita delle prese PHONES 1 e 2 non possono essere regolati individualmente.

56 Interruttore/indicatore MUTE (AUX 1-5)

Quando questi interruttori sono attivati (indicatori accesi), i segnali alle corrispondenti prese AUX OUTPUT (1-5) vengono disattivati.

57 Manopola PFL/AFL MASTER

Usare questa per regolare il livello di mandata dal bus L/R PFL/AFL.

58 Interruttore/indicatore AFL (AUX 1-5)

Quando questi interruttori sono attivati (indicatori accesi), i segnali di uscita dei connettori AUX OUTPUT (1-5) vengono inviati al bus PFL/AFL L/R.

NOTA

Quando questi interruttori sono attivati, il suono del bus PFL/AFL L/R può essere monitorato con le cuffie.

59 Manopola CONTROL ROOM

Utilizzare per regolare i livelli di uscita delle prese CONTROL ROOM L/R.

60 Manopole AUX (FX)

Utilizzare questi per regolare i livelli dei segnali inviati dal processore di effetti incorporato a ciascun bus AUX.

61 Interruttore e indicatore MUTE (FX)

Quando gli interruttori MUTE sono accesi (spinti dentro, l'indicatore MUTE acceso), il segnale dell'effetto incorporato viene disattivato.

62 Pulsante SELECT

Apri la schermata EFFECT (vedere "Uso degli effetti interni" a pagina 31).

63 Interruttore AUX 1/2 (FX)

Quando questo interruttore è attivo, i segnali dall'effetto incorporato vengono inviati ai bus AUX 1-2.

64 Interruttore AUX 3/4 (FX)

Quando questo interruttore è attivo, i segnali dall'effetto incorporato vengono inviati ai bus AUX 3-4.

65 Interruttore MAIN (FX)

Quando questo interruttore è attivo, i segnali dall'effetto incorporato vengono inviati al bus MAIN MIX L/R.

66 Interruttori SUB 1-2/3-4/5-6/7-8 (FX)

When these switches are on, signals from the built-in effect processor are sent to the SUB buses.

67 Fader FX

Utilizzare per regolare i livelli dei segnali inviati dall'effetto incorporato ai seguenti bus.

- MAIN MIX L/R
- PFL/AFL L/R
- AUX 1-4
- Bus SUB

68 Interruttore e indicatore PFL

Quando questo interruttore è attivo, i segnali dall'effetto incorporato vengono inviati al bus PFL/AFL L/R.

Sezione di regolazione dell'uscita analogica

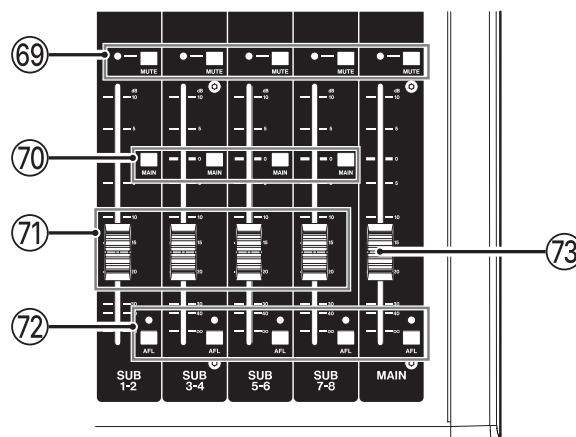

69 Interruttori e indicatori MUTE (SUB, MAIN)

Quando gli interruttori MUTE sono accesi (gli indicatori MUTE accesi), i segnali alle prese SUB OUTPUT/MAIN OUTPUT vengono disattivati.

70 Interruttore MAIN (SUB)

Quando questo interruttore è attivo (abbassato), il segnale di uscita dalle prese SUB OUTPUT viene inviato al bus MAIN MIX L/R.

71 Fader di SUB (1-2/3-4/5-6/7-8)

Utilizzare per regolare il livello di uscita delle prese SUB OUTPUT.

72 Interruttori e indicatori AFL (SUB, MAIN)

Quando questi interruttori sono attivati, i segnali di uscita dei connettori SUB OUTPUT o MAIN OUTPUT vengono inviati al bus PFL/AFL L/R.

73 Fader MAIN

Utilizzare per regolare il livello di uscita delle prese MAIN OUTPUT.

2 - Nomi delle parti e funzioni

Pannello posteriore

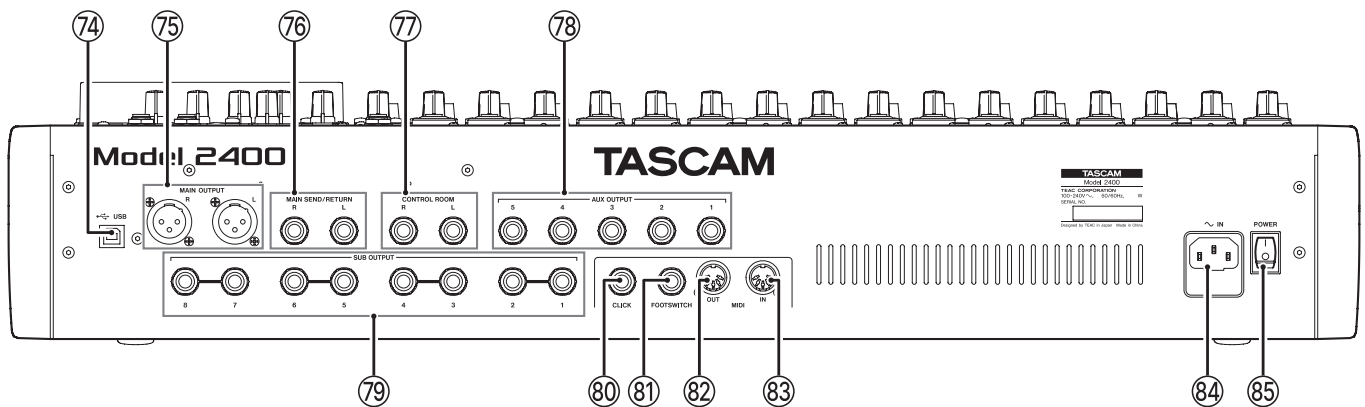

74) Porta USB

Questa è una porta USB di tipo B. È possibile utilizzare un cavo USB per collegare questa unità a un computer o dispositivo iOS (vedere "Connessione a un computer" a pagina 54).

ATTENZIONE

L'unità deve essere collegata direttamente al computer, non attraverso un hub USB. Inoltre, potrebbe essere raccolto del rumore se il cavo è troppo lungo.

NOTA

Utilizzare un cavo USB di lunghezza pari o inferiore a 2 m (si consiglia la certificazione USB-IF).

75) Prese L/R MAIN OUTPUT

Queste uscite analogiche sono prese XLR.

- XLR (1: GND, 2: HOT, 3: COLD)

76) Prese MAIN SEND/RETURN L/R

Utilizzare questi connettori TRS standard per collegare un dispositivo esterno (processore di effetti) come insert.

- TRS (Tip: SEND, Ring: RETURN, Sleeve: GND)

77) Prese CONTROL ROOM L/R

Queste prese TRS standard sono uscite analogiche. Utilizzarle per monitorare i segnali dal bus MAIN MIX L/R o dal bus PFL/AFL L/R.

- TRS (Tip: HOT, Ring: COLD, Sleeve: GND)

78) Presa AUX OUTPUT (1-5)

Queste prese TRS standard sono uscite analogiche.

- TRS (Tip: HOT, Ring: COLD, Sleeve: GND)

ATTENZIONE

Quando la presa AUX OUTPUT 5 è in uso, non è possibile utilizzare il processore di effetti incorporato (vedere "Impostazione dell'effetto incorporato" a pagina 31).

79) Prese SUB OUTPUT (1-2/3-4/5-6/7-8)

Queste prese TRS standard sono uscite analogiche.

- TRS (Tip: HOT, Ring: COLD, Sleeve: GND)

80) Presa CLICK

Questo emette il suono del clic del metronomo (vedere "Impostazione del suono del clic" a pagina 42).

81) Presa FOOTSWITCH

Questa presa standard TSR serve per collegare un interruttore a pedale.

- TRS (Tip: FOOTSW1, Ring: FOOTSW2, Sleeve: GND)

NOTA

- Questa unità è stata progettata per essere utilizzata con interruttori a pedale momentanei che devono essere premuti per funzionare (in corto quando vengono premuti) (vedere "Impostazione della polarità dell'interruttore a pedale" a pagina 48).
- È possibile collegare due interruttori a pedale utilizzando un cavo a Y disponibile in commercio.

82) Connettore MIDI OUT

Questo è un connettore DIN a 5 pin di uscita MIDI standard. Questo emette i dati MIDI inviati dal computer. Se le voci MIDI TIMECODE o MIDI CLOCK/SPP sono impostate su ON nella schermata MIDI, anche quelle verranno emesse (vedere "Funzioni MIDI" a pagina 45).

83) Connettore MIDI IN

Questo è un connettore DIN a 5 pin di ingresso MIDI standard.

I dati MIDI immessi tramite questo connettore verranno inviati al computer.

84) Connettore AC IN

Collegare qui il cavo di alimentazione incluso.

85) Interruttore POWER

Premere per accendere e spegnere l'unità.

CAUTELA

Prima di accendere o spegnere l'alimentazione, ridurre al minimo i volumi delle apparecchiature collegate. In caso contrario, potrebbero verificarsi forti rumori improvvisi, che potrebbero danneggiare l'udito o causare altri problemi.

NOTA

Non spegnere l'alimentazione mentre l'unità è in funzione (inclusa la registrazione, la riproduzione o la scrittura di dati su una card SD). Ciò potrebbe causare il malfunzionamento della registrazione e la perdita dei dati registrati.

Schermata principale

Quando la schermata del misuratore è aperta, premere il pulsante MENU per aprire la schermata principale.

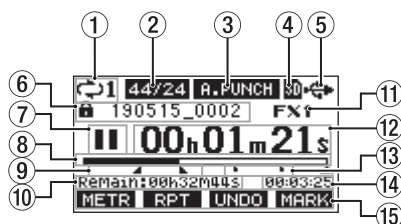

① Stato della riproduzione ripetuta

Un'icona appare quando la funzione di riproduzione ripetuta è attiva (vedere "Funzione di riproduzione ripetuta" a pagina 34).

② Formato del brano

Questo mostra il formato corrente del file.

44/16 44,1 kHz, 16 bit

44/24 44,1 kHz, 24 bit

48/16 48kHz, 16 bit

48/24 48kHz, 24 bit

NOTA

Se non viene caricata alcun brano, verrà mostrato il formato operativo dell'unità **44/24** o **48/24**.

③ Stato on/off della funzione di Punch in/out automatico

L'icona **A.PUNCH** appare quando è attiva la funzione Punch in/out automatica (vedere "Funzione di Punch in/out automatico" a pagina 35).

④ Stato della card SD presente

Quando viene caricata una card SD, appare l'icona **SD**.

Quando una scheda SD è protetta, viene visualizzata l'icona di un lucchetto **🔒**.

Poiché i file di sistema non possono essere aggiornati quando viene visualizzata l'icona **🔒**, le impostazioni di Punch in/out automatico non verranno mantenute e i brani caricati in precedenza non verranno caricati quando si riaccende l'unità.

⑤ Stato della connessione USB

Durante la connessione USB, appare l'icona **USB**.

Un'icona **DLY** appare nella schermata principale quando la funzione OUTPUT DELAY è attiva (impostata su ENABLE) (vedere "13 - Funzione USB OUTPUT DELAY" a pagina 64).

Un'icona **2|22** o **1|BP** appare quando viene utilizzata la funzione del canale di ritorno USB (vedere "Impostazione della funzione del canale di ritorno USB" a pagina 62).

⑥ Nome del brano

Questo mostra il nome del brano corrente.

Se un brano è protetto, l'icona **🔒** appare prima del nome del file (vedere "Proteggere/sproteggere i brani" a pagina 27).

Se un brano ha marcatori non salvati, viene visualizzata un **✚** icona prima del nome del file (vedere "Aggiungere marcatori" a pagina 41).

⑦ Stato del trasporto

Questa icona mostra lo stato di funzionamento del registratore.

Indicatore	Significato
■	Fermato all'inizio del file
	Pausa
●	Registrazione in corso
▶	Riproduzione

⑧ Posizione di riproduzione

La posizione di riproduzione corrente è indicata da una barra.

⑨ Stato di impostazione del punto di Punch in/out automatico

Quando la funzione di Punch in/out automatico è attiva, mostra lo stato dell'impostazione del Punch in/out automatico.

▬ Punto di Punch in

▬ Punto di Punch out

⑩ Tempo rimanente

Viene mostrato il tempo rimanente disponibile per la registrazione nella card SD (in ore: minuti: secondi).

NOTA

Il tempo rimanente che può essere registrato su una card SD varia in base al numero di canali di registrazione, al formato del brano e alla capacità della card SD.

⑪ Stato dell'effetto incorporato

Quando è attivo un effetto incorporato, viene mostrato il numero dell'effetto in uso.

Un'icona **FX.MUTE** appare quando il processore di effetti interno è stato spento utilizzando un interruttore a pedale.

⑫ Contatore del registratore

Questo mostra il tempo trascorso dall'inizio del brano.

⑬ Indicatori dei marcatori

Un'icona **■** appare su ogni marcatore.

⑭ Lunghezza del brano

Questo mostra la lunghezza del brano corrente (in ore: minuti: secondi).

⑮ Funzioni dei pulsanti funzione

Mostrano le funzioni assegnate al pulsante funzione nella schermata principale.

- Pulsante **F1 METR**: apre la schermata del misuratore.
- Pulsante **F2 RPT**: questo attiva/disattiva la funzione di riproduzione ripetuta.
- Pulsante **F3 UNDO**: questo ritorna allo stato precedente all'operazione precedente.
- Pulsante **F3 REDO**: ripristina lo stato dopo l'operazione precedente.
- Pulsante **F4 MARK**: Questo aggiunge/cancella i marcatori.
- Pulsante **SHIFT + F1 NEW**: Questo crea un nuovo brano (funzione di creazione rapida del brano).
- Pulsante **SHIFT + F4 CLIC**: Si apre la schermata METRONOME in cui è possibile impostare la funzione metronomo.

NOTA

Gli indicatori del pulsante **F3 UNDO** e **REDO** compaiono quando tali operazioni sono possibili.

2 - Nomi delle parti e funzioni

Schermata misuratori

Questo mostra i livelli dei segnali che vengono inviati all'unità.

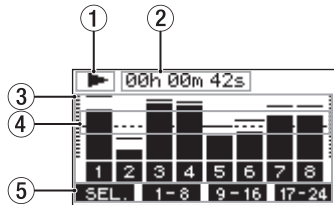

① Stato del trasporto

Questa icona mostra lo stato di funzionamento del registratore.

② Contatore del registratore

Questo mostra il tempo trascorso dall'inizio del brano.

③ Misuratori di livello

Questi mostrano i livelli del segnale di ciascun canale.

NOTA

I canali **MAIN** mostrano i livelli del bus MAIN MIX L/R.

④ Guida del misuratore di livello

Questa fornisce una guida per la regolazione del livello. La guida è mostrata al livello di -18dB.

⑤ Funzioni dei pulsanti funzione

Questo mostra le funzioni assegnate al pulsante funzione nella schermata del misuratore.

- Pulsante **F1 SEL.**: Premere per cambiare le sorgenti di ingresso mostrate nella schermata del misuratore.
- Pulsante **F2 1-8**: Premere per mostrare i misuratori di livello per i segnali del canale 1-8 nella schermata del misuratore.
- Pulsante **F3 9-16**: Premere per mostrare i misuratori di livello per i segnali del canale 9-16 nella schermata del misuratore.
- Pulsante **F4 17-24**: Premere per mostrare i misuratori di livello per i segnali dei canali 17-22 e i segnali dei canali sulla schermata del misuratore **MAIN**.

Dettagli della schermata del misuratore

Quando la schermata del misuratore è aperta, premere il pulsante **F1 SEL.** per cambiare le sorgenti di segnale mostrate dai misuratori.

Schermate del livello di ingresso del canale

I livelli dei segnali in ingresso su ciascun canale sono mostrati in base alle impostazioni del loro interruttore INPUT SEL.

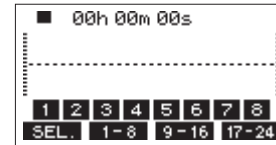

Schermata MIC/LINE INPUT

Questa mostra i livelli dei segnali in ingresso alle prese di ingresso.

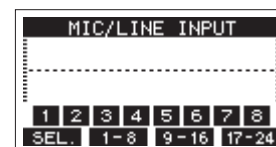

Schermata USB RETURN

Questa mostra i livelli dei segnali emessi da un computer quando viene usato come interfaccia audio USB.

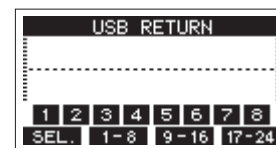

NOTA

Le uscite da computer include Windows Media Player e iTunes vengono inviate ai canali 1-2.

Schermata MTR RETURN

Questa mostra i livelli del segnale di riproduzione dei brani registrati su card SD.

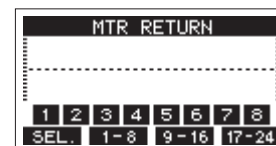

1 2 3 4 Canali con dati di registrazione nel brano

1 2 3 4 Canali che non hanno dati di registrazione nel brano

2 - Nomi delle parti e funzioni

Struttura del menu

Quando la schermata principale è aperta, premere il pulsante MENU per aprire la schermata MENU.

Le varie voci del menu sono le seguenti.

Voce del menu		Funzione	Pagina	
SONG		Lavora con i brani su una card SD	Vedi pag. 24	
CLICK	SETTING	Imposta il funzionamento del suono del clic e la destinazione di uscita	Vedi pag. 42	
	METRONOME	Effettua impostazioni specifiche per il metronomo	Vedi pag. 43	
	COUNT IN	Imposta la funzione di conteggio	Vedi pag. 44	
MTR	TRACK EDIT	TRACK CLEAR	Cancella tracce specifiche o tutte le tracce	Vedi pag. 37
		IMPORT	Importa i file WAV scelti nelle tracce dei brani	Vedi pag. 37
		TRACK SWAP	Scambia i file dei brani in registrazione	Vedi pag. 38
		NORMALIZE	Utilizza la funzione di normalizzazione	Vedi pag. 39
	AUTO PUNCH		Imposta la funzione Auto Punch In/Out	Vedi pag. 35
	A.PUNCH PRE ROLL		Imposta il punto di pre-roll	Vedi pag. 35
MIDI	MIDI TIMECODE		Imposta il time code MIDI	Vedi pag. 45
	MIDI CLOCK/SPP		Imposta il clock MIDI e il puntatore della posizione del brano	Vedi pag. 45
MIXER	MASTER EQ		Imposta il MASTER EQ	Vedi pag. 49
	MASTER COMP		Controllare il livello MASTER COMP e altre impostazioni	Vedi pag. 50
	MAIN REC POS		Imposta il segnale del bus MAIN MIX L/R registrato sulla card SD	Vedi pag. 46
STEREO MIX EXPORT		Usa la funzione di esportazione mix stereo	Vedi pag. 40	
SD PLAY		Riproduce i file WAV su una card SD	Vedi pag. 53	
STORAGE		Le card SD sono accessibili da un computer	Vedi pag. 54	
DAW CONTROLLER		Imposta la modalità controllo DAW	Vedi pag. 48	
SYSTEM	INFORMATION		Visualizza informazioni su card SD, brani e sistema	Vedi pag. 51
	DATE/TIME		Impostazioni di data e ora	Vedi pag. 22
	SONG NAME		Imposta il formato del nome del brano	Vedi pag. 51
	DISPLAY		Regolare il display	Vedi pag. 23
	FOOTSW		Imposta il pedale	Vedi pag. 47
	USB AUDIO	PC ←	Imposta la modalità audio USB	Vedi pag. 61
		PC CH1/2 →	Imposta la funzione del canale di ritorno USB	Vedi pag. 62
	USB OUTPUT DELAY		Imposta la funzione OUTPUT DELAY	Vedi pag. 64
	INITIALIZE		Ripristina le impostazioni predefinite di fabbrica	Vedi pag. 52
	MEDIA FORMAT		Formatta la card SD	Vedi pag. 52

NOTA

Le impostazioni per tutte le voci di menu vengono mantenute anche quando l'unità è spenta.

2 - Nomi delle parti e funzioni

Operazioni di base della schermata menu

Dopo aver usato il pulsante MENU per aprire la schermata MENU, può essere utilizzato nel modo seguente.

Questa è una panoramica delle operazioni di base. Le assegnazioni dei pulsanti funzione differiscono a seconda della schermata mostrata nella schermata display.

Selezionare le voci (muoversi verticalmente su una pagina):

Ruotare il selettore MULTI JOG.

Apertura di un sottomenu da una pagina:

Premere il selettore MULTI JOG.

Verificare una voce selezionata:

Premere il selettore MULTI JOG (funzione pulsante ENTER).

Ritorno alla schermata precedente senza confermare la voce selezionata:

Premere il pulsante **F1** **EXIT**.

NOTA

Alcune voci di menu vengono confermate non appena vengono selezionate.

Andare indietro di un passo in un menu:

Premere il pulsante **F1** **EXIT**.

Ritornare alla schermata iniziale da una schermata MENU:

Premere il pulsante **F1** **HOME**.

Procedure operative del menu

Questa spiegazione utilizza un esempio di impostazione del punto di pre-roll.

1. Premere il pulsante MENU pulsante per aprire la schermata principale.

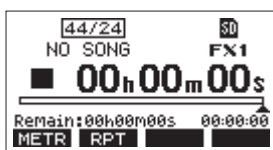

2. Premere il pulsante MENU pulsante per aprire la schermata il MENU.

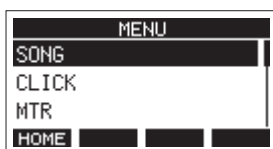

NOTA

Premere il pulsante **F1** **HOME** per tornare alla schermata principale.

3. Ruotare il selettore MULTI JOG per selezionare voci di menu diverse.



4. Premere il MULTI JOG per aprire una schermata delle impostazioni.

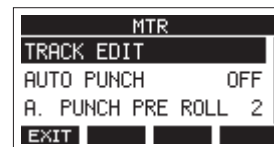

5. Ruotare il MULTI JOG per selezionare la voce di menu da impostare.

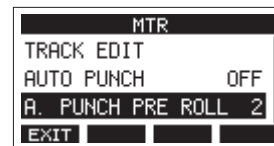

A.PUNCH PRE ROLL selezionato

6. Premere il selettore MULTI JOG per aprire la schermata delle impostazioni.

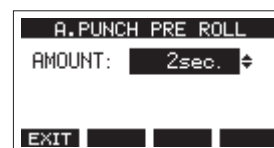

Schermata A.PUNCH PRE ROLL aperta

7. Ruotare il MULTI JOG per modificare l'impostazione.

NOTA

Per annullare una modifica alle impostazioni, premere il pulsante **F1** **EXIT**.

8. Per impostare un'altra voce sulla stessa schermata, premere il MULTI JOG per spostare il cursore all'impostazione successiva.
9. Ripetere i passaggi **3** e **8** se necessario per impostare altre voci.
10. Premere il pulsante **F1** **EXIT** per tornare alla schermata MENU.

Collegamento dell'alimentazione e di altre apparecchiature

Questo è un esempio di connessioni del Model 2400.

Precauzioni prima di effettuare connessioni

- Leggere attentamente le istruzioni d'uso dei dispositivi da collegare e quindi collegarli correttamente.
- Prima di effettuare i collegamenti, spegnere l'unità e tutti i dispositivi da collegare (o metterli in standby).
- Collegare tutti i dispositivi e questa unità in modo che siano alimentati dalla stessa linea. Quando si usa una presa multipla o un dispositivo simile, assicurarsi di utilizzarne uno che ha elevata capacità di corrente (cavo di spessore), al fine di minimizzare le fluttuazioni della tensione di alimentazione.
- Prima di collegare apparecchiature audio, impostare le seguenti manopole e fader sui valori più bassi. In caso contrario, potrebbero verificarsi forti rumori improvvisi dalle apparecchiature di monitoraggio, e questo potrebbe danneggiare le apparecchiature o l'udito.
 - Manopole GAIN (canali 1-12, 13/14-21/22)
 - Fader dei canali (canali 1-12, 13/14-21/22)
 - Fader SUB (SUB 1-2, 3-4, 5-6, 7-8)
 - Manopole AUX 1-4 e AUX 5/FX
 - Fader MAIN
 - Manopola PHONES
 - Manopola CONTROL ROOM
- Impostare l'interruttore PHANTOM +48V su spento.

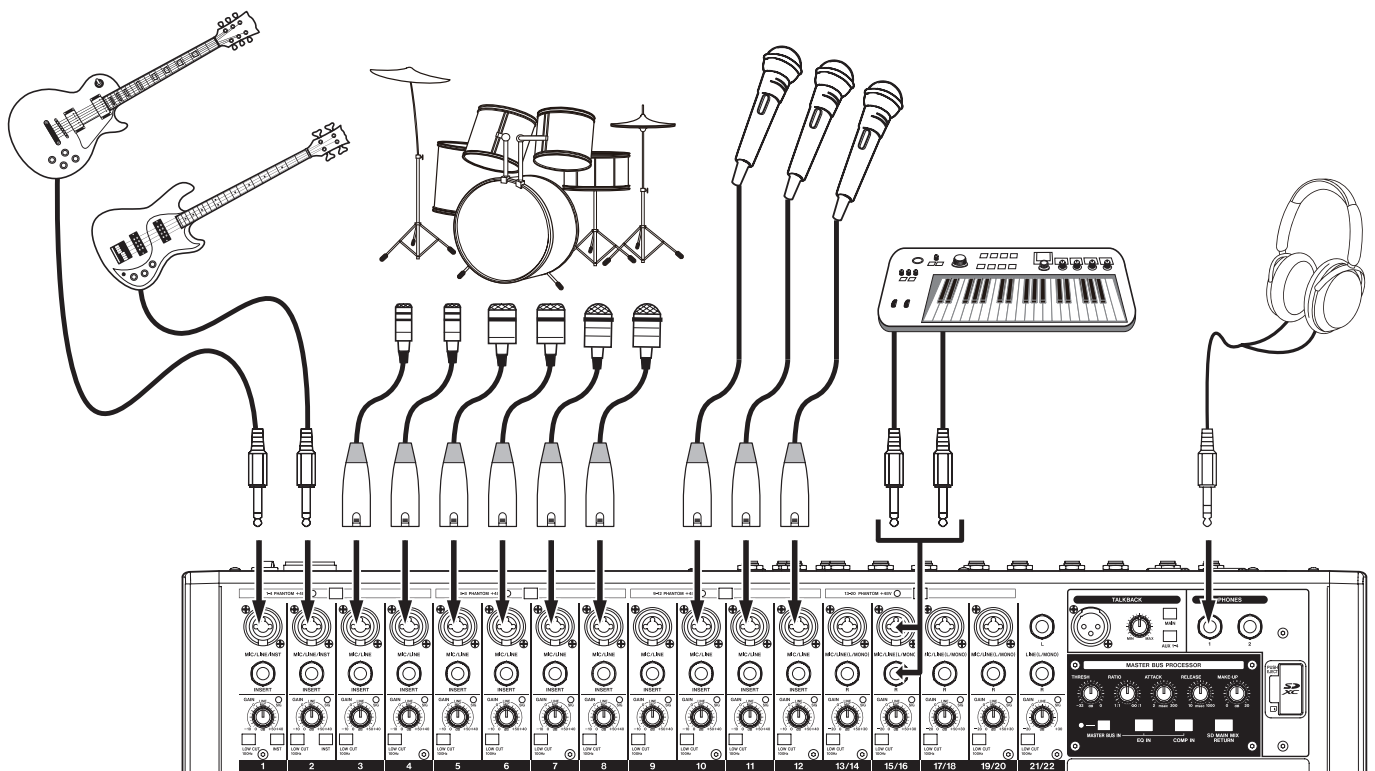

Esempio di connessione a un Model 2400

3 - Preparativi

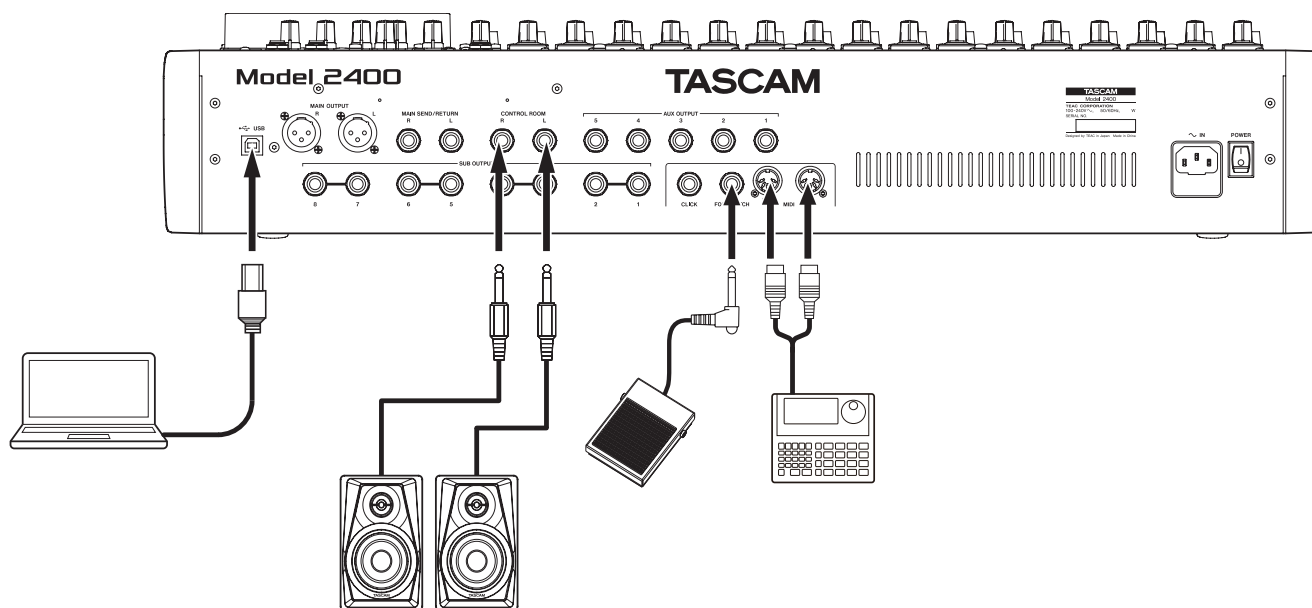

Esempio di connessione a un Model 2400

Collegamento dei microfoni

Microfoni dinamici

Collegarli alle prese di ingresso MIC/LINE/INST e MIC/LINE sulla parte superiore dell'unità.

Microfoni a condensatore

Quando si utilizza un microfono a condensatore che richiede alimentazione phantom, collegarlo a un jack di ingresso MIC/LINE/INST o MIC/LINE e quindi attivare l'interruttore PHANTOM +48V corrispondente. (vedere "Impostare l'alimentazione phantom" a pagina 29).

L'indicatore PHANTOM +48V si accende quando l'interruttore PHANTOM +48V è attivo (abbassato).

Collegamento di chitarre, bassi e strumenti simili

Quando si collega una chitarra, un basso o un altro strumento con uscita ad alta impedenza (Hi-Z) direttamente a questa unità, utilizzare una presa MIC/LINE/INST TRS (1-2) sulla parte superiore dell'unità e accendere l'interruttore INST per quel canale.

NOTA

- Quando si collega uno strumento con l'uscita attiva o quando il suono passa attraverso un'unità di effetti, ad esempio, collegata a questa unità, non è necessario che l'interruttore INST sia attivato.
- Quando un interruttore INST è attivo, l'ingresso attraverso la presa di ingresso MIC/LINE/INST TRS sarà sbilanciato.

Collegamento di dispositivi elettronici e altre apparecchiature audio

Utilizzare i seguenti ingressi per collegare dispositivi elettronici e altre apparecchiature audio.

- Spine di ingresso MIC/LINE/INST (1-2) sulla parte superiore dell'unità
- Spine di ingresso MIC/LINE (3-12, 13/14-21/22) sulla parte superiore dell'unità

Collegamento dei diffusori monitor

Collegare i diffusori monitor (monitor amplificati o un sistema di amplificatori e diffusori passivi) alle prese CONTROL ROOM L/R. In base all'interruttore PFL e AFL i segnali provenienti dal bus MAIN MIX L/R e dal bus PFL/AFL L/R possono essere monitorati. Usare la manopola CONTROL ROOM per regolare il volume del monitor.

Collegamento delle cuffie

Collegare le cuffie alle prese PHONES (stereo standard). I seguenti segnali possono essere monitorati in base alle impostazioni degli interruttori PFL e AFL.

- Segnali emessi dai connettori MAIN OUTPUT
- Segnali emessi dal bus PFL/AFL L/R

CAUTELA

Prima di collegare le cuffie, ridurre il volume con la manopola PHONES. In caso contrario, ad esempio, forti rumori improvvisi potrebbero danneggiare l'udito.

Collegamento a un computer

Utilizzare un cavo USB con un connettore di tipo B (USB 2.0) su un'estremità e un connettore che corrisponda alla porta USB del computer sull'altra estremità (si consiglia la certificazione USB-IF) per collegare l'unità a una porta USB 2.0 sul computer.

Quando la connessione USB è in funzione, l'indicatore USB nella sezione operativa dello schermo si accende.

ATTENZIONE

L'unità deve essere collegata direttamente al computer anziché tramite un hub USB. Inoltre, potrebbe essere raccolto del rumore se il cavo è troppo lungo.

Collegamento di dispositivi iOS

Per collegare questa unità a un dispositivo iOS dotato di connettore Lightning, utilizzare un adattatore per fotocamera da Lightning a USB* con un cavo USB.

Per collegare questa unità a un dispositivo iOS dotato di connettore USB Type-C, utilizzare un cavo USB.

* È necessario procurarsi un adattatore da fotocamera Apple Lightning a USB originale separatamente.

Connessione con dispositivi Bluetooth

Questa unità può immettere audio da un computer, dispositivo audio portatile o altra apparecchiatura che supporta la tecnologia Bluetooth (A2DP).

Accoppiamento

Seguire le procedure seguenti per abilitare la comunicazione con un dispositivo Bluetooth.

NOTA

L'accoppiamento richiede anche il funzionamento del dispositivo Bluetooth.

Fare riferimento al manuale operativo del dispositivo Bluetooth per le procedure.

1. Impostare l'interruttore ASSIGN su "21/22" o "MAIN".
2. Verificare che l'indicatore PAIRING su questa unità lampeggi. Se è spento, premere il pulsante PAIRING.



NOTA

Quando l'unità è accesa, diventa automaticamente pronta per l'accoppiamento. Se passano 2 minuti la modalità di accoppiamento, terminerà. Premere questo pulsante per riattivare la modalità di accoppiamento quando è disabilitata.

3. Selezionare "Model 2400" (questa unità) sull'altro dispositivo Bluetooth.

Quando l'accoppiamento ha successo, l'indicatore PAIRING smetterà di lampeggiare e rimarrà acceso e la connessione con l'altro dispositivo sarà completata.

NOTA

- Alcuni dispositivi Bluetooth meno recenti richiedono l'immissione di una passkey. Inserire "0000" in questo caso.
- L'accoppiamento terminerà automaticamente se la connessione non viene confermata entro due minuti.
- Quando questa unità è accesa, cercherà automaticamente di connettersi con il dispositivo Bluetooth a cui era precedentemente collegata. A questo punto, l'accoppiamento terminerà automaticamente dopo cinque minuti se la connessione non è possibile perché il dispositivo Bluetooth non è acceso o la sua funzione Bluetooth è disattivata.

Disaccoppiamento

Il collegamento al dispositivo Bluetooth attualmente collegato può essere annullato dall'unità.

1. Tenere premuto il pulsante PAIRING per almeno due secondi.
2. Questo termina l'accoppiamento. L'indicatore PAIRING inizierà a lampeggiare e l'unità sarà pronta per l'accoppiamento.

Inserimento e rimozione di card SD

Inserimento di card SD

Inserire una card SD nello slot per card SD nella parte superiore dell'unità per abilitare la riproduzione e la registrazione da questa unità.

NOTA

Le card SD possono essere inserite indipendentemente dal fatto che l'unità sia accesa o spenta.

1. Aprire la schermata il coperchio dello slot della card SD.
2. La card SD deve essere inserita con l'etichetta rivolta a sinistra.
3. Chiudere il coperchio dello slot della card SD.

Rimozione di card SD

Spegnere l'unità o interrompere l'operazione prima di rimuovere una card SD.

CAUTELA

Non rimuovere mai una card SD quando l'unità è in funzione (inclusa la registrazione, la riproduzione o la scrittura di dati nella card SD). Ciò potrebbe causare il malfunzionamento della registrazione, la perdita di dati e rumori improvvisi provenienti dal dispositivo di monitoraggio, che potrebbero danneggiare l'apparecchiatura, danneggiare l'udito o causare altri problemi.

1. Premere delicatamente la card SD per farla salire.
2. Estrarre la card SD.

Interruttori di protezione da scrittura delle card SD

Le card SD hanno interruttori di protezione che impediscono la scrittura di nuovi dati su di esse.

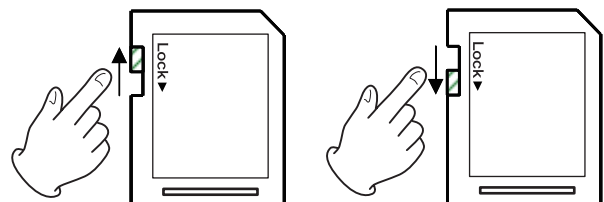

Se si fa scorrere l'interruttore di protezione dalla scrittura sulla posizione "LOCK", la scrittura non sarà possibile. Spostare l'interruttore in posizione di sblocco per registrare, cancellare o modificare i dati nella card.

3 - Preparativi

Accensione/spengimento

CAUTELA

- Abbassare il volume del sistema audio collegato all'unità prima di avviare o spegnere l'unità.
- Non indossare le cuffie collegate quando si accende e si spegne l'unità. Forti rumori potrebbero danneggiare gli altoparlanti o danneggiare l'udito.

Prima di accendere

1. Effettuare le seguenti impostazioni sulla parte superiore dell'unità.
 - Manopole relative all'uscita → tutte a sinistra
 - Fader w tutti fino in fondo
 - Interruttori w spenti (non abbassati)
2. Ridurre al minimo i livelli di uscita delle sorgenti audio e i livelli di ingresso degli amplificatori collegati a questa unità.

Accensione/spengimento

1. Usare il pulsante POWER sulla parte posteriore dell'unità per accenderla.



Pagina di avvio

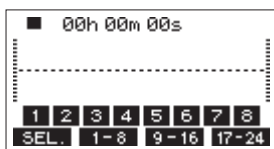

Schermata del misuratore

Dopo l'avvio dell'unità e la schermata di avvio, viene visualizzata la schermata del misuratore.

NOTA

- Premere il pulsante MENU per aprire la schermata principale.
 - Dopo che l'unità è accesa, l'indicatore PAIRING lampeggia per un determinato periodo di tempo.
2. Attivare i dispositivi di sorgente audio collegati.
 3. Infine accendere gli amplificatori.

Spegnimento

Prima di spegnere lo strumento, ridurre al minimo i livelli dei fader e delle manopole di uscita, quindi seguire le procedure per l'accensione al contrario.

La mancata osservanza dell'ordine corretto potrebbe causare rumori, ad esempio, che potrebbero danneggiare l'apparecchiatura.

CAUTELA

Non spegnere l'alimentazione mentre l'unità è in funzione (inclusa la registrazione, la riproduzione o la scrittura di dati su una scheda SD). Ciò potrebbe causare il malfunzionamento della registrazione, la perdita di dati registrati e rumori improvvisi provenienti dal dispositivo di monitoraggio, che potrebbero danneggiare l'apparecchiatura, danneggiare l'udito o causare altri problemi.

NOTA

Quando l'unità viene avviata per la prima volta (o quando l'orologio integrato viene reimpostato dopo essere rimasto inutilizzato senza alimentazione per un lungo periodo), la schermata DATE/TIME verrà visualizzata prima della schermata di avvio per consentire di impostare la data e l'ora dell'orologio integrato (vedere "Impostazione della data e dell'ora dell'orologio incorporato" a pagina 22).

Impostazione della data e dell'ora dell'orologio incorporato

Utilizzando il suo orologio interno, questa unità memorizza la data e l'ora in cui si registra un file.

1. Quando il registratore è fermo, selezionare DATA/TIME nella schermata SYSTEM e aprire la schermata DATA/TIME (vedere "Operazioni di base della schermata menu" a pagina 18).

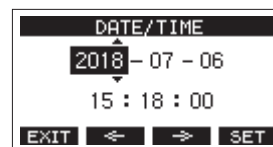

2. Ruotare il selettore MULTI JOG per modificare un valore e premere il selettore MULTI JOG per confermare e spostare il cursore sulla voce successiva.

NOTA

Usare i pulsanti **F2** ← e **F3** → per spostare il cursore.

3. Modificare l'anno, il mese, il giorno, l'ora e i minuti nell'ordine e completare l'impostazione di data e ora.
4. Premere il pulsante **F4** SET per confermare l'impostazione e tornare alla schermata SYSTEM.

NOTA

- Quando si effettua un'impostazione, è possibile premere il pulsante **F1** EXIT per annullare le modifiche e tornare alla schermata SYSTEM.
- Quando si imposta l'ora, la visualizzazione del tempo verrà interrotta.
- Impostando il TYPE oggetto a "DATA" nella schermata SONG NAME, la data e l'ora impostate qui possono essere usate per i nomi dei brani (vedere "Impostazione del formato del nome del brano" a pagina 51).

Regolazione del display

Il contrasto e la luminosità del display possono essere regolati.

Regolazione del contrasto del display

1. Quando il registratore è fermo, selezionare DISPLAY nella schermata SYSTEM, quindi aprire la schermata DISPLAY (vedere "Procedure operative del menu" a pagina 18).

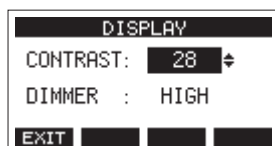

2. Regolare il contrasto del display.
Opzioni: 22 – 45 (predefinito: 32)
3. Premere il selettore MULTI JOG per confermare l'impostazione.
4. Premere il pulsante **F1 EXIT** per tornare alla schermata SYSTEM.

Regolazione della luminosità del display

1. Quando il registratore è fermo, selezionare DISPLAY nella schermata SYSTEM, quindi aprire la schermata DISPLAY (vedere "Procedure operative del menu" a pagina 18).
2. Premere il selettore MULTI JOG per spostare il cursore sulla voce DIMMER.

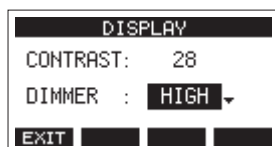

3. Regolare la luminosità del display.
Opzioni: HIGH (predefinito), LOW
4. Premere il selettore MULTI JOG per confermare l'impostazione.
5. Premere il pulsante **F1 EXIT** per tornare alla schermata SYSTEM.

Preparativi per l'uso di una card SD

Per poter utilizzare una card SD in questa unità, sia per la registrazione che per la riproduzione, questa unità deve essere utilizzata per creare prima un file di sistema.

ATTENZIONE

Per poter registrare, questa unità deve essere utilizzata per formattarla per prima (vedere "Formattazione di card SD" a pagina 52).

NOTA

Quando si utilizzano supporti esterni (card SD) con i nostri prodotti, consigliamo vivamente di utilizzare supporti testati per funzionare con essi.

È possibile utilizzare supporti di cui non è stato testato il funzionamento con questo prodotto, ma potrebbero verificarsi problemi imprevisti.

1. "No sys file. Make sys file. Are you sure?" appare in un a comparsa quando una nuova card o una card formattata da un altro dispositivo viene inserita nell'unità.
2. Premere il pulsante MULTI JOG per creare un file di sistema. Al termine della creazione del file di sistema, la schermata principale verrà riaperta.

4 - Gestione dei brani

Questo registratore tratta ciascun gruppo di dati di registrazione come un brano e gestisce i dati per brano.

Per un brano, i file wav mono vengono salvati per 22 tracce nonché le tracce 23/24, che sono file per un master stereo.

Questi file sono di sola lettura.

Per registrare o produrre musica, è necessario caricare un brano già creato o creare un nuovo brano.

Questo capitolo descrive le funzioni che vanno dalle operazioni di base come le procedure per caricare i brani e creare nuovi brani alle varie funzioni di gestione dei brani.

ATTENZIONE

Non modificare i nomi, cancellare o modificare in altro modo i singoli file all'interno della cartella "MTR". Ciò potrebbe impedire il caricamento dei dati come brano e rendere impossibile la corretta registrazione e le operazioni di riproduzione.

NOTA

- Il tempo massimo di registrazione per un singolo brano è 23:59:59.
- Per utilizzare i file WAV di un brano in una DAW o in un'altra applicazione, copiarli su un computer. Non utilizzare direttamente i file sulla card SD.

Visualizzazione dell'elenco dei brani

Per aprire un elenco di brani salvati su una card SD, selezionare SONG nella schermata MENU e premere il selettore MULTI JOG per aprire la schermata SONG (vedere "Procedure operative del menu" a pagina 18).



SONG	
180704_0001:	377MB
180704_0002:	36MB
180704_0003:	66MB*

EXIT DATE SIZE NEW

Nella schermata SONG, le seguenti funzioni sono assegnate ai pulsanti funzione.

- Premere il pulsante **F1 EXIT** per tornare alla schermata MENU.
- Premere il pulsante **F2 DATE** per mostrare la data nella schermata SONG.
- Premere il pulsante **F3 SIZE** per mostrare la dimensione nella schermata SONG.
- Premere il pulsante **F4 NEW** per aprire la schermata NEW in cui è possibile creare un nuovo brano (vedere "Creare un nuovo brano" a pagina 25).

Operazione sul brano

Selezionare il file del brano desiderato nella schermata SONG e premere il MULTI JOG per aprire la schermata con un elenco di menu a comparsa con possibili operazioni sui brani.

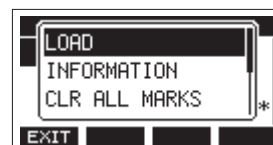

Per usare un'operazione sul brano, ruotare il MULTI JOG per selezionare l'elemento desiderato, quindi premere il MULTI JOG.

LOAD/SAVE

Carica il brano selezionato.

Quando il brano selezionato è il brano corrente, apparirà "SAVE" e le informazioni su di esso verranno salvate.

INFORMATION

Visualizza le informazioni sul brano selezionato.

CLR ALL MARKS

Cancella tutti i marcatori nel brano.

DELETE

Elimina il brano selezionato.

PROTECT

Protegge il brano selezionato.

UNPROTECT

Interrompe la protezione del brano selezionato.

RENAME

Modificare il nome del brano selezionato.

Creare un nuovo brano

Per registrare o riprodurre con questa unità, è necessario creare e caricare un brano.

La seguente procedura può essere utilizzata per creare un nuovo brano.

1. Aprire la schermata SONG quando il registratore è fermo (vedere "Procedure operative del menu" a pagina 18).
2. Premere il pulsante **F4** **NEW** per aprire la schermata NEW.

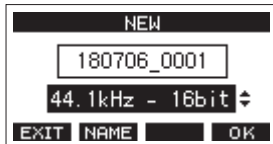

3. Ruotare il selettore MULTI JOG per selezionare il formato del file di registrazione.

Opzioni: 44,1 kHz - 16 bit (predefinito), 44,1 kHz - 24 bit, 48kHz - 16 bit, 48kHz - 24 bit

4. Modificare il nome del brano come necessario. Per modificare il nome del brano, premere il pulsante **F2** **NAME** per aprire la schermata il NAME EDIT.

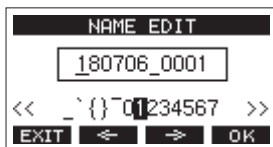

Per dettagli su come modificare i nomi dei brani, vedere "Modificare il testo" a pagina 27.

SUGGERIMENTO

Il nome del brano può anche essere modificato in seguito utilizzando la schermata RENAME.

5. Premere il pulsante **F4** **OK** per salvare il brano attualmente caricato e creare un nuovo brano. Al termine della creazione del brano, la schermata SONG si riapre.

NOTA

- Per annullare la creazione del brano, premere il pulsante **F1** **EXIT**.
- È possibile creare un massimo di 100 brani su una singola card SD.
- I brani sono create nella cartella MTR nella card SD.
- Quando vengono creati nuovi brani, il tempo è impostato su 120 e l'indicazione del tempo è impostata su 4/4 (vedere "Effettuare le impostazioni del metronomo" a pagina 43).

Caricamento di brani

Usare la seguente procedura per caricare il brano desiderato.

1. Aprire la schermata SONG quando il registratore è fermo (vedere "Procedure operative del menu" a pagina 18).

NOTA

L'icona appare per un brano attualmente in fase di caricamento. Un'icona apparirà prima dei brani protette.

2. Selezionare il brano che si vuol caricare e premere il selettore MULTI JOG per aprire il menu a comparsa.
3. Selezionare LOAD e premere il selettore MULTI JOG. Dopo il caricamento del brano selezionato, la schermata SONG si riaprirà.

Salvare il brano corrente

È possibile salvare le informazioni sul brano, inclusi i marcatori aggiunti durante la riproduzione del brano corrente e i marker cancellati.

1. Aprire la schermata SONG quando il registratore è fermo (vedere "Procedure operative del menu" a pagina 18).
2. Selezionare il brano corrente e premere il selettore MULTI JOG per aprire il menu a comparsa.

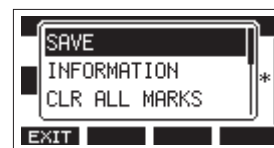

3. Selezionare SAVE, e premere il selettore MULTI JOG. Questo salva le informazioni sul brano.

ATTENZIONE

Dopo aver salvato, non è più possibile annullare o ripristinare l'operazione precedente.

4 - Gestione dei brani

Visualizzazione delle informazioni del brano

È possibile controllare il nome del brano (titolo), la frequenza di campionamento, il bit rate, la dimensione e la data e l'ora scritti per ultimo.

1. Aprire la schermata quando il registratore è fermo (vedere "Procedure operative del menu" a pagina 18).
2. Selezionare il brano con le informazioni che si vuol controllare e premere il selettore MULTI JOG per aprire il menu a comparsa.
3. Selezionare INFORMATION e premere il selettore MULTI JOG. La schermata INFORMATION si aprirà.

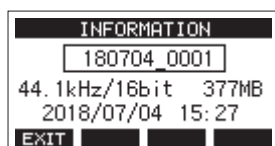

Verranno visualizzati il nome del brano, la frequenza di campionamento, il bit rate, la dimensione, la data e l'ora scritti per ultimo.

4. Dopo aver controllato, premere il pulsante **F1 EXIT** per tornare alla schermata SONG.

Cancellare tutti i marcatori

Questa operazione cancella tutti i marcatori aggiunti al brano selezionato.

1. Aprire la schermata SONG quando il registratore è fermo (vedere "Procedure operative del menu" a pagina 18).
2. Selezionare il brano con i segni che si desidera eliminare e premere il MULTI JOG per aprire il menu a comparsa.
3. Selezionare CLR ALL MARKS, e premere il selettore MULTI JOG. Apparirà la schermata CLR ALL MARKS.

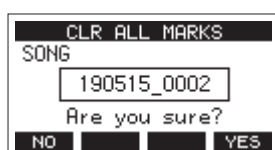

4. Premere il pulsante **F4 YES** per confermare la cancellazione dei marcatori. Quando l'eliminazione del marcatore è completa, si riaprirà la schermata SONG.

ATTENZIONE

I marcatori eliminati non possono essere ripristinati.

Eliminazione di brani

È possibile cancellare i brani.

Cancellare brani non necessari quando lo spazio della card SD è basso può creare più spazio per le registrazioni.

1. Aprire la schermata SONG quando il registratore è fermo (vedere "Procedure operative del menu" a pagina 18).
2. Selezionare il brano che si vuol eliminare e premere il selettore MULTI JOG per aprire il menu a comparsa.
3. Selezionare DELETE e premere il selettore MULTI JOG. La schermata DELETE si aprirà.



4. Premere il pulsante **F4 YES** per confermare la cancellazione. Al termine della cancellazione del brano, La schermata SONG si riapre.

ATTENZIONE

I brani eliminati non possono essere ripristinati.

NOTA

- Per annullare la cancellazione del brano, premere il pulsante **F1 NO**.
- Il brano attuale non può essere cancellato. Per eliminare il brano corrente, caricare prima un altro brano.

Proteggere/sproteggere i brani

Con la protezione di un brano, è possibile disabilitare le operazioni di modifica, registrazione e cancellazione per quel brano.

È possibile proteggere e sproteggere i brani.

1. Aprire la schermata SONG quando il registratore è fermo (vedere "Procedure operative del menu" a pagina 18).
2. Selezionare il brano che si vuol proteggere o sproteggere e premere il selettore MULTI JOG per aprire il menu a comparsa.
3. Selezionare PROTECT o UNPROTECT e premere il selettore MULTI JOG.

La schermata PROTECT o UNPROTECT si aprirà.

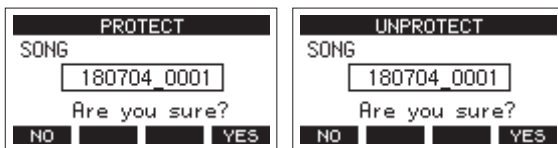

4. Premere il pulsante **F4** **YES** per proteggere o sproteggere il brano.

NOTA

Per annullare la protezione o rimuovere la protezione, premere il pulsante **F1** **NO**.

5. Al termine della protezione o meno del brano, la schermata SONG si riapre.

NOTA

- Le icone appaiono prima dei brani che sono protetti nell'elenco dei brani mostrato per la copia, la cancellazione e altre operazioni.
- Se si tenta di eseguire un'operazione non consentita (modifica, registrazione, cancellazione) su un brano protetto, "Song is protected." apparirà in un messaggio a comparsa nella schermata.

Modificare i nomi dei brani

1. Aprire la schermata SONG quando il registratore è fermo (vedere "Procedure operative del menu" a pagina 18).
2. Selezionare il brano con il nome che si vuol cambiare e premere il selettore MULTI JOG per aprire il menu a comparsa.
3. Selezionare RENAME e premere il selettore MULTI JOG. La schermata RENAME si aprirà.

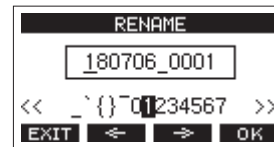

4. Modificare il nome.
Per dettagli su come modificare i nomi dei brani, vedere "Modificare il testo" qui di seguito.

NOTA

Per cancellare la modifica del nome del brano, premere il pulsante **F1** **EXIT**.

5. Al termine della modifica del nome del brano, premere il pulsante **F4** **OK** per confermare il nome del brano. Al termine della modifica del nome del brano, la schermata SONG si riapre.

Modificare il testo

Utilizzare queste operazioni per modificare il testo.

Modificare la posizione del cursore (punto di modifica):

Usare i pulsanti **F2** **<** e **F3** **>**.

È possibile premere anche il selettore MULTI JOG per passare al carattere successivo.

Eliminazione del carattere nella posizione del cursore:

Ruotare il selettore MULTI JOG.

È possibile inserire fino a 11 caratteri, inclusi simboli, numeri, lettere maiuscole e minuscole.

Lasciare un singolo spazio:

Ruotare il selettore MULTI JOG per selezionare uno spazio vuoto all'estremità sinistra di una riga e premere il selettore MULTI JOG.

Annullamento delle modifiche:

Premere il pulsante **F1** **EXIT**.

Conferma delle modifiche:

Premere il pulsante **F4** **OK**.

4 - Gestione dei brani

Caricamento di brani creati su diversi prodotti della serie TASCAM Model

I brani creati su prodotti della serie TASCAM Model con conteggi di canali diversi possono essere caricati su questa unità.

Usare la seguente procedura per caricare il brano desiderato.

1. Aprire la schermata SONG quando il registratore è fermo (vedere "Procedure operative del menu" a pagina 18).

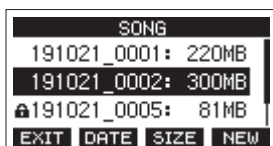

2. Selezionare il brano che si vuol caricare e premere il selettore MULTI JOG per aprire il menu a comparsa. Il nome del prodotto utilizzato per creare il brano verrà mostrato accanto alla voce LOAD se è diverso da questa unità.

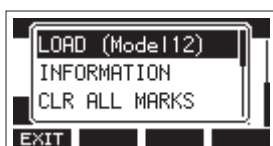

Caricamento di un brano realizzato su un Model 12

NOTA

I brani realizzati su un Model 24 hanno lo stesso numero di canali, quindi il nome del modello non verrà mostrato. Sarà lo stesso quando si carica un brano creato con questa unità su un Modello 24.

3. Selezionare LOAD e premere il selettore MULTI JOG. Dopo il caricamento del brano selezionato, la schermata SONG si riaprirà.

Caricamento di un brano da un'unità con meno canali su un'unità con più canali

Quando si carica un brano da un'unità con meno canali su un'unità con più canali, verranno create tracce vuote per i canali aggiuntivi e il brano verrà convertito per l'uso con il modello con più canali prima del caricamento.

Esempio: caricamento di un brano da un Model 12 a un Model 2400

Brano sorgente	Brano dopo il caricamento
Tracce 1-10	Le tracce 1-10 vengono caricate.
-	Le tracce vuote vengono create come tracce 11-22.
Traccia 11 (MAIN MIX L)	Questa viene caricata come traccia 23 (MAIN MIX L).
Traccia 12 (MAIN MIX R)	Questa viene caricata come traccia 24 (MAIN MIX R).

NOTA

- Se la card SD è protetta dalla scrittura, il brano verrà caricato senza conversione. Vedere "Interruttori di protezione da scrittura delle card SD" a pagina 21 per dettagli sulla protezione da scrittura della card SD.
- Se un brano è protetto, verrà caricato senza conversione. Verrà automaticamente convertito se la protezione è disabilitata. Vedere "Proteggere/sproteggere i brani" a pagina 27 per dettagli sulla protezione dei brani.

Caricamento di un brano da un'unità con più canali su un'unità con meno canali

Quando si carica un brano da un'unità con più canali su un'unità con meno canali, alcune tracce non saranno disponibili per la registrazione e la riproduzione.

L'unità caricherà le tracce fino al suo numero di canali dal brano in ordine dal primo.

Le tracce MAIN MIX L/R verranno caricate come tracce MAIN MIX L/R.

Il brano non verrà convertito.

Esempio: caricamento di un brano da un Model 2400 a un Model 12

Brano sorgente	Brano dopo il caricamento
Tracce 1-10	Le tracce 1-10 vengono caricate.
Tracce 11-22	Queste non vengono caricate.
Traccia 23 (MAIN MIX L)	Questa viene caricata come traccia 11 (MAIN MIX L).
Traccia 24 (MAIN MIX R)	Questa viene caricata come traccia 12 (MAIN MIX R).

5 - Registrazione di base

Selezione della sorgente di ingresso

Questa unità dispone di 22 ingressi (22 ingressi di linea/16 ingressi microfonic) con prese combo XLR e prese TRS standard. Le prese di ingresso MIC/LINE/INST TRS sui canali 1-2 supportano l'ingresso ad alta impedenza, incluso l'ingresso diretto della chitarra.

Attivare l'interruttore INST (abbassato) quando si collega direttamente una chitarra o uno strumento simile.

SUGGERIMENTO

Impostare l'interruttore INST su off, quando si collega una chitarra elettrica-acustica con un preamplificatore incorporato o una chitarra elettrica attiva, nonché quando il segnale passa attraverso un dispositivo di effetti tra la chitarra e questa unità.

Impostazione dell'interruttore INPUT SEL

Usando l'interruttore INPUT SEL cambiare le impostazioni di ciascun canale per selezionare singolarmente le proprie sorgenti di ingresso.

MIC/LINE:	usare il segnale dalle prese di ingresso come sorgente di ingresso.
USB:	utilizzare un segnale da un computer collegato alla porta USB come sorgente di ingresso.
MTR:	utilizzare un segnale di riproduzione dalla card SD come sorgente di ingresso.

Quando un interruttore INPUT SEL è impostato su "MTR", il segnale dalle prese di ingresso su quel canale verrà registrato. Questa funzione è utile quando si registra e si riproduce ripetutamente perché il suono monitorato viene automaticamente commutato in base allo stato di registrazione o di riproduzione.

Audio sui canali quando si è in modalità MTR

Stato del trasporto	Pulsante REC non attivo	Pulsante REC attivo
Stop	Muto	Audio dalle prese di ingresso
Riproduzione	Solo audio di riproduzione	Solo audio di riproduzione + audio dalle prese di ingresso
Registrazione in corso	Solo audio di riproduzione	Audio dalle prese di ingresso

Impostare l'alimentazione phantom

Quando si collega un microfono a condensatore che richiede alimentazione phantom, premere l'interruttore PHANTOM +48V corrispondente per attivare/disattivare l'alimentazione phantom.

CAUTELA

Impostare le seguenti manopole e fader sui valori minimi prima di attivare/disattivare l'interruttore PHANTOM +48V. A seconda dei microfoni collegati, potrebbero verificarsi forti rumori improvvisi dall'unità di monitoraggio e questo potrebbe danneggiare l'apparecchiatura o danneggiare l'udito.

- Manopole GAIN
- Fader di canale
- Fader SUB
- Manopole AUX 1-4 e AUX 5/FX
- Fader MAIN
- Manopola CONTROL ROOM
- Manopola PHONES

ATTENZIONE

- Prima di collegare microfoni a condensatore, spegnere questa unità e tutte le apparecchiature da collegare (standby).
- L'interruttore PHANTOM +48V attivo/disattivo per i canali di ingresso (1-4, 5-8, 9/12-13/20) contemporaneamente. Non attivare PHANTOM +48V (abbassato) quando si collega un microfono che non richiede alimentazione phantom.
- Non collegare o scollegare i microfoni quando l'interruttore PHANTOM +48V è attivo (abbassato). Ciò potrebbe causare un forte rumore che potrebbe danneggiare l'unità e le apparecchiature collegate.
- Attivare l'interruttore PHANTOM +48V (abbassato) solo quando si utilizza un microfono a condensatore che richiede alimentazione phantom. Se si attiva l'interruttore PHANTOM +48V (abbassato) quando un microfono dinamico o un altro microfono che non lo richiede è collegato potrebbe danneggiare questa unità e l'apparecchiatura collegata.
- Quando si utilizzano microfoni a condensatore che richiedono l'alimentazione phantom e microfoni dinamici insieme, assicurarsi di utilizzare microfoni dinamici bilanciati. I microfoni dinamici sbilanciati non possono essere utilizzati quando l'alimentazione phantom è abilitata.
- Fornire l'alimentazione phantom ad alcuni microfoni a nastro li romperà. Se non si è sicuri, non fornire alimentazione phantom a un microfono a nastro.
- Non accendere questa unità quando è acceso un interruttore PHANTOM +48V. Ciò potrebbe causare problemi con il funzionamento di questa unità e delle apparecchiature collegate.

Monitoraggio

Il monitoraggio è importante quando si registra e si masterizza. Con questa unità, il monitoraggio è possibile utilizzando un sistema di monitoraggio esterno (altoparlanti monitor alimentati o un amplificatore e altoparlanti) o utilizzando cuffie stereo.

Utilizzare le manopole CONTROL ROOM e PHONES per regolare i livelli del sistema di monitoraggio.

5 - Registrazione di base

Indicatori SIG e misuratori di livello

Gli indicatori SIG e i misuratori di livello del canale 1-12, 13/14-21/22 visualizzati nella schermata del misuratore possono essere utilizzati per controllare i livelli dei segnali audio di questa unità.

Oltre a utilizzare i misuratori di livello per controllare visivamente i livelli del segnale, possono essere utilizzati anche per verificare se i segnali vengono immessi in questa unità. Ad esempio, anche se dai monitor non viene emesso alcun suono, se i misuratori di livello della schermata Meter si muovono, i segnali vengono immessi in questa unità.

Gli indicatori SIG si illuminano in verde quando i segnali (di almeno -18 dB) vengono immessi attraverso i loro canali.

Se un indicatore SIG si illumina in rosso, il segnale della sorgente di ingresso è troppo alto o la manopola GAIN è alzata troppo.

Se l'indicatore SIG si accende in rosso anche quando la manopola GAIN è ruotata completamente a sinistra, il segnale della sorgente di ingresso è troppo forte. Abbassare il volume.

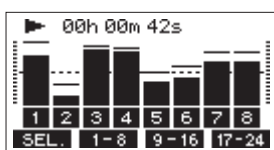

Misuratori di livello (1-12, 13/14-21/22)

Questi mostrano il segnale di riproduzione della traccia o i livelli del segnale di ingresso della traccia.

Canali per i quali l'interruttore INPUT SEL è impostato su "MTR" mostrerà i seguenti livelli di segnale in base allo stato operativo.

PULSANTE REC	Stato del trasporto	Display del misuratore di livello
Spento	PLAY	Segnale della traccia in riproduzione
Lampeggiante (attesa di registrazione)	PLAY	Segnale di riproduzione Traccia ingresso + segnale di riproduzione
	Stop	Segnale di ingresso della traccia
Lampeggiante (registrazione)	Registrazione	Segnale di ingresso della traccia

NOTA

Quando viene mostrato il segnale di riproduzione, viene mostrato il livello del segnale registrato nella traccia, quindi i livelli dei misuratori di livello non possono essere modificati.

Quando viene mostrato il segnale di ingresso, regolando le manopole GAIN del canale 1-12, 13/14-21/22 cambieranno i livelli dei misuratori di livello.

SUGGERIMENTO

Per i dettagli sulla schermata del multimetro, vedere "Dettagli dello schermo del misuratore" a pagina 71.

Misuratori di livello L/R MAIN MIX (MAIN)

Questi mostrano i livelli del bus MAIN MIX L/R.

Registrazione

Questa unità può registrare contemporaneamente fino a 24 tracce, inclusi 22 canali e il bus MAIN MIX L/R.

Le seguenti operazioni di registrazione presuppongono che microfoni, chitarre e altri strumenti da registrare siano stati collegati all'unità, che i segnali di ingresso siano stati assegnati come sorgenti di registrazione delle tracce, che le apparecchiature di monitoraggio siano state collegate e che sia stata caricato un brano.

1. Premere i pulsanti REC per il canale da registrare. Premere il pulsante REC per avviare la registrazione in standby. Lampeggerà in rosso. Quando un interruttore INPUT SEL è impostato su "MTR", il segnale dal prese di ingresso su quel canale verrà registrato (vedere "Impostazione dell'interruttore INPUT SEL" a pagina 29).

NOTA

- Il bus MAIN MIX L/R non ha un pulsante REC, ma è sempre in attesa di registrazione. I segnali del bus MAIN MIX L/R verranno sempre registrati se il pulsante ● viene premuto.
- I segnali del bus MAIN MIX L/R vengono registrati come tracce 23/24 (file master stereo) sulla card SD.
- Quando i pulsanti REC delle tracce che hanno già delle registrazioni lampeggiano, premere per disattivarli.

2. Impostare i livelli di registrazione.

Usare le manopole GAIN di ciascun canale per regolare i loro livelli di ingresso.

Guardare gli indicatori SIG sopra e alla destra delle manopole GAIN e impostare i livelli in modo adeguato.

Allo stesso tempo, verificare che il suono udito attraverso le cuffie o un sistema di monitoraggio non sia distorto e che non sia stato impostato un effetto non intenzionale.

NOTA

Se un ingresso è troppo alto, l'indicatore SIG si illuminerà in rosso.

Se l'indicatore SIG si illumina in rosso anche quando la manopola GAIN è ruotata completamente a sinistra, abbassare il volume della sorgente di ingresso.

3. Premere il pulsante ●. La registrazione inizierà e il ● e ►/|| i pulsanti si illumineranno. I pulsanti REC per le tracce da registrare smettono di lampeggiare e rimangono accese.
4. Al termine della registrazione, premere il pulsante ■.
5. Usare i pulsanti ◀◀/▶▶ e il pulsante ■, ad esempio, per individuare una posizione che si desidera controllare.

SUGGERIMENTO

Per i dettagli sulla funzione di posizionamento, vedere "Funzione di posizionamento" a pagina 34.

6. Premere il pulsante ►/|| per riprodurre le tracce registrate. Usare i fader di canale e MAIN per regolare i livelli di riproduzione. Utilizzare il volume del sistema di monitoraggio per regolare il livello di monitoraggio finale. Usare le manopole PAN di ciascun canale per impostare la posizione di ciascun segnale della traccia tra i diffusori sinistro e destro.

NOTA

- Le manopole PAN del canale e i fader di canale controllano i segnali di uscita della riproduzione delle tracce già registrate o il volume di monitoraggio dei segnali di ingresso. Non controllano i segnali da registrare.
- Se non si è soddisfatti di una registrazione, ripetere la procedura precedente dall'inizio.

Annullamento delle operazioni

Se si commette un errore durante il funzionamento dell'unità o si desidera rieseguire una registrazione, ad esempio, l'operazione eseguita per ultima può essere annullata. La modifica, la registrazione e altre operazioni possono essere ripristinate.

I seguenti tipi di operazioni possono essere ripristinati.

- Attività di registrazione
- Auto Punch in/out
- Operazioni di cancellazione della traccia
- Operazioni di normalizzazione

Se un brano viene caricato o l'unità è spenta, le informazioni utilizzate per annullare e ripristinare verranno perse, quindi annullare e ripristinare le operazioni precedenti non sarà più possibile.

NOTA

I file utilizzati per annullare vengono salvati temporaneamente nella card SD. Se si desidera eliminare quei file per avere più spazio sulla card SD, ricaricare il brano corrente nella schermata SONG.

Ripristinare l'operazione precedente

1. Quando la schermata principale è aperta, premere il pulsante **F3 UNDO**.



Verrà visualizzato il seguente messaggio a comparsa.

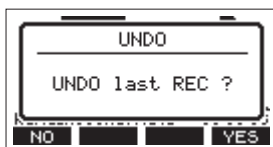

2. Premere il pulsante **F4 YES** per tornare allo stato precedente dell'operazione precedente.

NOTA

Per annullare l'annullamento, premere il pulsante **F1 NO**.

Ripristino di un'operazione annullata

1. Dopo aver annullato, quando appare "REDO" nella schermata principale, premere il pulsante **F3 REDO**. Verrà visualizzato il seguente messaggio a comparsa.



2. Premere il pulsante **F4 YES** per ripristinare l'operazione precedente e tornare allo stato prima di annullare.

NOTA

Per annullare l'operazione, premere il pulsante **F1 NO**.

Uso degli effetti interni

Questa unità ha effetti incorporati, quindi è possibile applicare effetti senza un dispositivo con effetti esterni.

I canali 1-12 e 13/14-21/22 possono avere un effetto applicato. I loro segnali vengono inviati all'effetto dal bus AUX 5/FX.

Il segnale di ritorno viene inviato ai seguenti bus.

- MAIN MIX L/R
- PFL/AFL L/R
- Bus AUX 1-4
- Bus SUB (SUB 1-2, 3-4, 5-6, 7-8)

ATTENZIONE

Quando si utilizzano le prese AUX OUTPUT 5, non è possibile utilizzare il processore di effetti incorporato.

1. Usare le manopole AUX 5/FX di ciascun canale per regolare i livelli dei segnali inviati al bus AUX 5/FX.
2. Usare la schermata EFFECT per selezionare il tipo di effetto (vedere "Installazione del software dedicato Windows" a pagina 56).
3. Utilizzare il fader FX, gli interruttori di mandata del bus e le manopole per regolare i livelli di ritorno per ciascun bus.

Impostazione dell'effetto incorporato

1. Premere il pulsante SELECT per aprire la schermata EFFECT.

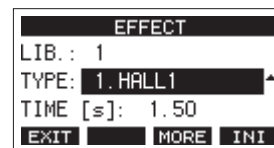

2. Ruotare il quadrante MULTI JOG e impostare il tipo di effetto incorporato.

Opzioni	
1.HALL1 (predefinito)	2.HALL2
3.ROOM1	4.ROOM2
5.PLATE	6.STUDIO
7.LIVE	8.SHORT DELAY
9.DELAY	10.PING PONG
11.CHORUS	12.FLANGER
13.DELAY+HALL1	14.DELAY+HALL2
15.CHORUS+HALL1	16.CHORUS+HALL2

3. Premere il selettore MULTI JOG per selezionare il parametro PARAMETER.

La voce del parametro dipende dall'effetto selezionato.

5 - Registrazione di base

4. Ruotare il MULTI JOG e regolare l'effetto impostato. È possibile controllare l'effetto mentre si cambia.

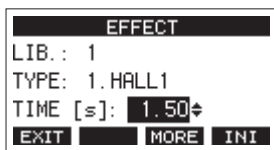

NOTA

- Ruotare il selettore MULTI JOG per cambiare la funzione del pulsante **F4** da **INI** a **UNDO**. Premere il pulsante **F4 UNDO** per tornare allo stato prima di ruotare il selettore MULTI JOG.
- Premere il pulsante **F4 INI** per impostare un valore di parametro al suo valore predefinito.
- "TAP" appare per gli effetti che includono il ritardo. Quando è selezionata la voce del parametro TIME, è possibile premere ripetutamente il pulsante CLICK alla velocità desiderata per impostare il tempo.

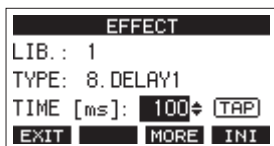

- Quando l'impostazione dell'interruttore a pedale è "TAP", è possibile utilizzare l'interruttore a pedale anziché il pulsante CLICK per l'ingresso del ritardo TAP (vedere "Impostazione dell'interruttore a pedale" a pagina 47).
5. Premere il pulsante **F1 EXIT** per tornare alla schermata principale.

Utilizzo della libreria

Questa unità ha una funzione di libreria che consente di salvare fino a 10 impostazioni di effetti incorporati.

Salvataggio delle impostazioni degli effetti nella libreria

1. Premere il pulsante SELECT per aprire la schermata EFFECT.
2. Premere il selettore MULTI JOG per selezionare la voce LIB.

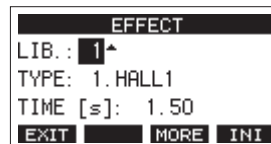

3. Ruotare il selettore MULTI JOG per selezionare il numero di libreria da salvare.
4. Seguire le procedure in "Impostazione dell'effetto incorporato" per impostare l'effetto incorporato. Ciò salva l'impostazione dell'effetto nella libreria.

Usare un'impostazione dell'effetto salvata nella libreria

1. Premere il pulsante SELECT per aprire la schermata EFFECT.
2. Premere il selettore MULTI JOG per selezionare la voce LIB.
3. Ruotare il selettore MULTI JOG per selezionare il numero di libreria con l'impostazione dell'effetto salvato che si desidera utilizzare. Questo applica l'impostazione dell'effetto salvato.

Apportare ulteriori regolazioni agli effetti

Quando la schermata EFFECT è aperta, premere il pulsante **F3 MORE** per aprire una schermata di impostazioni aggiuntiva in cui i parametri per ciascun effetto possono essere regolati in modo più preciso.

I parametri che possono essere regolati per ciascun effetto nella schermata delle impostazioni aggiuntive sono i seguenti.

NOTA

- Quando si gira il selettore MULTI JOG, il pulsante **F4** diventerà il pulsante **UNDO**. Premere il pulsante **F4 UNDO** per tornare allo stato precedente alla rotazione del selettore MULTI JOG.
- Dopo l'annullamento, il pulsante **F4** diventerà il pulsante **REDO**. Premere il pulsante **F4 REDO** ritornare allo stato prima di annullare.
- Mentre si preme il pulsante SHIFT, il pulsante **F4** diventa il pulsante **INI**. Premere il pulsante **F4 INI** per impostare il valore di un parametro sul suo valore predefinito.

1. HALL 1, 2. HALL 2, 3. ROOM 1, 4. ROOM 2, 5. PLATE, 6. STUDIO, 7. LIVE

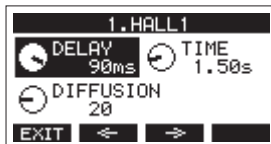

Nome del parametro	Intervallo
DELAY	0 – 99 ms
TIME	0.10 – 10.00 s
DIFFUSION	0 – 99

8. DELAY 1, 9. DELAY 2, 10. PING PONG



Nome del parametro	Intervallo
TIME	1 – 1000 ms
LEVEL	-INF – -2.2 dB

11. CHORUS

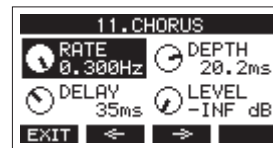

Nome del parametro	Intervallo
RATE	0.100 – 0.300 ms
DEPTH	5.5 – 33.0 ms
DELAY	0 – 99 ms
LEVEL	-INF – -10.1 ms

12. FLANGER

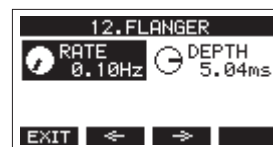

Nome del parametro	Intervallo
RATE	0.10 – 5.00 Hz
DEPTH	1.00 – 8.00 ms

13. DELAY+HALL 1, 14. DELAY+HALL 2



Nome del parametro	Intervallo
DELAY	1 – 1000 ms
LEVEL	-INF – -2.2 dB

15. CHORUS+HALL 1, 16. CHORUS+HALL 2



Nome del parametro	Intervallo
CHORUS	0.100 – 0.300 ms
DEPTH	5.5 – 33.0 ms
DELAY	0 – 99 ms
LEVEL	-INF – -10.1 ms

6 - Funzioni del registratore

Funzione di posizionamento

Quando la schermata principale è aperta, è possibile usare il MULTI JOG per impostare il punto di posizionamento.

Nella schermata iniziale, la posizione corrente del registratore viene visualizzata come un orario in ore (h), minuti (m) e secondi (s).

Impostando l'ora in questa area di visualizzazione, è possibile modificare la posizione corrente del registratore.

Modificare la posizione di riproduzione

Quando la schermata principale è aperta e il registratore è fermo o in riproduzione, è possibile utilizzare il MULTI JOG per impostare il punto di posizionamento.

Utilizzare la funzione di posizionamento diretto

1. Quando la schermata principale è aperta e il registratore è fermo, premere il selettore MULTI JOG per abilitare la modalità di posizionamento diretto. Un cursore apparirà nella posizione da modificare nel contatore del registratore.

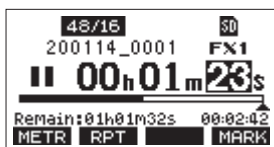

2. Ruotare il selettore MULTI JOG per modificare un valore e premere il MULTI JOG per confermare e spostare il cursore sulla voce successiva.
3. Cambiare i secondi, i minuti e le ore nell'ordine per passare a quell'ora come posizione corrente del registratore.
4. Premere il pulsante ►/|| per avviare la riproduzione o il ● per iniziare la registrazione da quella posizione.

Funzione di riproduzione ripetuta

La funzione di riproduzione ripetuta può essere utilizzata per riprodurre una sezione più e più volte.

Quando la schermata principale è aperta, premere il pulsante **F2** **RPT** per impostare la funzione di riproduzione ripetuta.

Nulla mostrato: il brano corrente continuerà a essere riprodotta indipendentemente dal fatto che l'area sia registrata o meno.

S1: il brano corrente verrà riprodotto e quindi interrotto.

↺1: il brano corrente verrà riprodotto ripetutamente.

Funzione Punch In/Out

Punch In e Out è una tecnica utilizzata per sostituire parti di tracce già registrate.

È possibile avviare la riproduzione di una registrazione, passare alla registrazione quando raggiunge la parte da sostituire (Punch in), quindi tornare alla riproduzione quando viene raggiunta la fine di quella parte (Punch out) e fermarsi dopo due secondi.

1. Determinare in anticipo la parte che si desidera sostituire. Selezionare un punto in cui l'audio sostitutivo può essere combinato con l'audio della traccia originale.

2. Premere il pulsante REC della traccia con la parte da sostituire per entrare in attesa di registrazione (pulsante REC lampeggia).

NOTA

- Impostare i punti Punch in e out almeno a un secondo di distanza.
- Il Punch in può essere utilizzato simultaneamente con un massimo di 8 tracce. Premere i pulsanti REC per ridurre il numero di tracce di registrazione a 8 o meno.

3. Avviare la riproduzione prima della parte da sostituire.
4. Quando viene raggiunta la parte da sostituire, premere il pulsante ● ed eseguire la parte. La registrazione inizierà (Punch in).
5. Quando viene raggiunta la fine della parte da sostituire, premere il pulsante ■. L'unità passerà alla riproduzione e si fermerà dopo due secondi.

Usare l'interruttore a pedale per il Punch in/out

Collegando il pedale TASCAM RC-1F consigliato (venduto separatamente) alla presa FOOTSWITCH sulla parte superiore dell'unità, è possibile utilizzarlo per eseguire il Punch in/out. Per utilizzare un interruttore a pedale per eseguire il Punch in/out, è necessario impostare prima l'assegnazione della funzione pedale su "PUNCH I/O" (vedere "Impostazione dell'interruttore a pedale" a pagina 47).

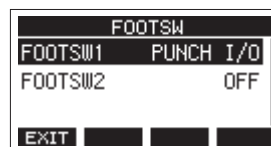

Al passo 4 sopra, premere il pedale al posto del pulsante ● e al passo 5 premerlo di nuovo invece del pulsante ■.

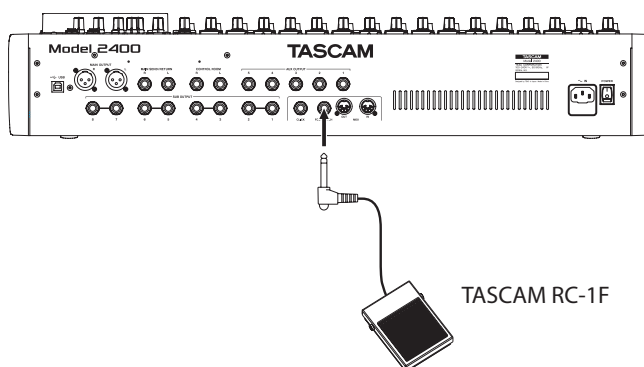

NOTA

Questa unità è stata progettata per essere utilizzata con interruttori a pedale momentanei che devono essere premuti per funzionare (in corto quando vengono abbassati).

Funzione di Punch in/out automatico

Utilizzando la funzione di Punch in/out automatico, è possibile registrare automaticamente tra i punti di Punch in e out impostati in precedenza.

Per utilizzare le funzioni di Punch in/out automatico, avviare la riproduzione da un punto di pre-roll prima del punto di Punch in cui inizierà la registrazione.

La registrazione si fermerà quando viene raggiunto il punto di Punch out, ma la riproduzione continuerà per due secondi prima di fermarsi.

Impostazione dei punti di Punch in/out

1. Quando il registratore è fermo, selezionare MTR nella schermata MENU e aprire la schermata MTR (vedere "Procedure operative del menu" a pagina 18).
2. Selezionare AUTO PUNCH nella schermata MTR e aprire la schermata AUTO PUNCH.

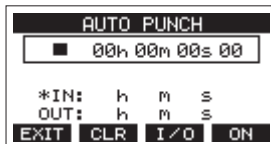

3. Premere il pulsante ►/|| per avviare la riproduzione.
4. Premere il MULTI JOG per impostare i punti Punch in e out. I punti sono visualizzati accanto alle voci IN e OUT.

NOTA

- È possibile anche ruotare il MULTI JOG per impostare i punti.
 - Impostare i punti Punch in e out almeno a un secondo di distanza.
 - Premere il pulsante **F2 CLR** per cancellare i punti di attacco e stacco impostati.
 - Premere il pulsante **F3 I/O** pulsante per selezionare i punti di Punch in o out. ✱ Apparirà accanto alla voce selezionata.
5. Premere il pulsante ■ per interrompere la riproduzione.
 6. Premere il pulsante **F4 ON** per attivare la funzione Punch in/out automatica. L'icona **A.PUNCH** appare nella schermata AUTO PUNCH.

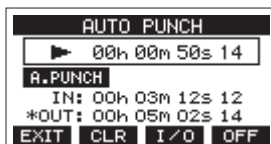

7. Premere il pulsante **F1 EXIT** per tornare alla schermata MENU.

SUGGERIMENTO

- Impostando solo il punto di Punch in, è possibile iniziare a registrare con il Punch in automatico e quindi continuare a registrare fino a quando non si preme il pulsante ■ per fermare la registrazione.
- Impostando solo il punto di Punch out, è possibile avviare la registrazione premendo il pulsante ● e quindi interrompere la registrazione con il Punch out automatico.

Impostazione di un punto di pre-roll

Quando si utilizza il Punch-in automatico, è possibile impostare la quantità di tempo di riproduzione prima del punto di Punch in (punto di pre-roll).

1. Quando il registratore è fermo, selezionare MTR nella schermata MENU e aprire la schermata MTR (vedere "Procedure operative del menu" a pagina 18).

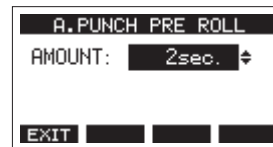

2. Impostare il punto di pre-roll.

Opzione	Significato
OFF	Non individua il punto prima del punto di Punch in. Sarà necessario spostarsi manualmente da qualche parte prima del punto di Punch in.
1sec. – 10sec. (predefinito: 2sec.)	Individua fino a un punto di pre-roll il tempo impostato prima del punto di Punch in e avvia la riproduzione.

3. Premere il pulsante **F1 EXIT** per tornare al MTR.

Provare il Punch in/out

È possibile provare prima della registrazione Punch in/out. Durante le prove, la registrazione non si verificherà, ma il monitoraggio sarà lo stesso di quando si registra.

1. Premere il pulsante MENU quando il registratore è fermo per aprire la schermata principale. Verificare che l'icona **A.PUNCH** appaia nella schermata principale.

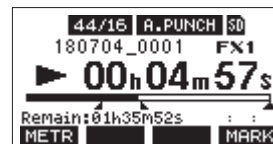

2. Premere i pulsanti REC per le tracce che si desiderano registrare utilizzando il Punch in/out automatico.

NOTA

Il Punch in può essere utilizzato simultaneamente con un massimo di 8 tracce. Premere i pulsanti REC per ridurre il numero di tracce di registrazione a 8 o meno.

3. Premere il pulsante ►/||. Inizia la prova di Punch in/out automatico.
 - Il trasporto inizia la riproduzione dal punto di pre-roll. È possibile monitorare sia la riproduzione della traccia che i segnali della sorgente di ingresso (vedere "Impostazione di un punto di pre-roll" a pagina 35).
 - Quando viene raggiunto il punto di Punch in, verranno monitorati solo i segnali della sorgente di ingresso. Il pulsante ● lampeggerà, indicando che la modalità prova è attiva.
 - Quando viene raggiunto il punto di Punch, vengono monitorati sia i segnali di riproduzione della traccia che quelli della sorgente di ingresso. Il pulsante ● si spegne.

6 - Funzioni del registratore

- La riproduzione si interromperà automaticamente due secondi dopo il punto di Punch-out. Il pulsante ►/|| lampeggerà.

Le prove possono essere ripetute.

Usare il Punch in/out automatico

Seguire queste procedure per eseguire automaticamente il Punch in/out e registrare.

1. Verificare che l'icona **R.PUNCH** appaia nella schermata principale.
2. Premere i pulsanti REC per le tracce che si desiderano registrare utilizzando il Punch in/out automatico.

NOTA

Il Punch in può essere utilizzato simultaneamente con un massimo di 8 tracce. Premere i pulsanti REC per ridurre il numero di tracce di registrazione a 8 o meno.

3. Premere il pulsante ●.
 - Il trasporto inizia la riproduzione dal punto di pre-roll. È possibile monitorare sia la riproduzione della traccia che i segnali della sorgente di ingresso (vedere "Impostazione di un punto di pre-roll" a pagina 35).
 - Quando viene raggiunto il punto di Punch in, verrà monitorato solo il segnale della sorgente di ingresso. Il pulsante ● si illuminerà.
 - Quando viene raggiunto il punto di Punch out, vengono monitorati sia i segnali di riproduzione della traccia che quelli della sorgente di ingresso. Il pulsante ● si spegnerà.
 - La riproduzione si interromperà automaticamente due secondi dopo il punto di Punch-out. Il pulsante ►/|| lampeggerà.

Cancellare le tracce

La traccia selezionata verrà cancellata.

1. Quando il registratore è fermo, selezionare MTR nella schermata MENU e aprire la schermata MTR (vedere "Procedure operative del menu" a pagina 18).

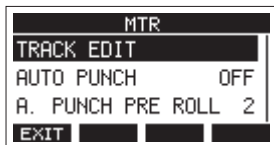

2. Selezionare TRACK EDIT nella schermata MTR e aprire la schermata TRACK EDIT.



3. Selezionare TRACK CLEAR nella schermata TRACK EDIT e aprire la schermata TRACK CLEAR.

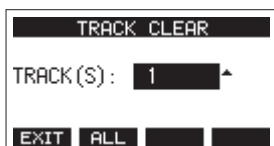

4. Ruotare il selettore MULTI JOG per selezionare la traccia da cancellare, quindi premere il MULTI JOG. Viene visualizzato un secondo messaggio a comparsa di conferma.



NOTA

Premere il pulsante **F2** **ALL** per aprire un messaggio che chiede la conferma che si desidera cancellare tutte le tracce.



5. Premere il pulsante **F4** **YES** per cancellare la/traccia(e). Completato il completamento delle tracce, la schermata TRACK CLEAR si riaprirà.

NOTA

- Per annullare la cancellazione delle tracce, premere il pulsante **F1** **NO**.
- Il ripristino (UNDO) è possibile solo per l'ultima traccia cancellata.

Importare tracce

È possibile importare file audio che devono essere contenuti nel brano corrente.

I file che possono essere importati nelle tracce devono essere WAV (formato BWF) (estensione ".WAV").

Per importare un file audio con un formato diverso (.mp3, ecc.) su questa unità, è necessario convertirlo prima in un file WAV che corrisponda al formato del brano che verrà importato.

1. Connettere questa unità a un computer (vedere "Connessione a un computer" a pagina 54).
2. Usare il computer per copiare i file WAV nella cartella "MUSIC" di questa unità.
3. Seguire le corrette procedure di disconnessione dal computer prima di scollegare il cavo USB (vedere "Disconnessione" a pagina 54).
4. Quando il registratore è fermo, selezionare MTR nella schermata MENU e aprire la schermata MTR (vedere "Procedure operative del menu" a pagina 18).
5. Selezionare TRACK EDIT nella schermata MTR e aprire la schermata TRACK EDIT.
6. Selezionare IMPORT nella schermata TRACK EDIT e aprire la schermata TRACK IMPORT. I file WAV nella cartella "MUSIC" verranno mostrati.

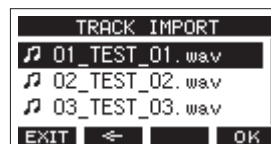

7. Selezionare un file da importare.
 - Ruotare il selettore MULTI JOG per selezionare un file WAV.
 - Premere il MULTI JOG quando una cartella è selezionata per mostrare il suo contenuto.
 - Premere il pulsante **F1** **EXIT** per tornare alla schermata MENU.
 - Premere il pulsante **F2** **←** per salire di un livello.

7 - Modificare la traccia

8. Premere il pulsante **F4** **OK** .
Un messaggio di conferma apparirà se la lunghezza del bit del file WAV da importare differisce dal brano corrente.



Esempio di messaggio di conferma

- Premere il pulsante **F1** **NO** per tornare alla schermata TRACK IMPORT.
- Premere il pulsante **F4** **YES** per passare alla schermata TRACK IMPORT. In questo caso, il file verrà importato e la lunghezza del bit verrà modificata per corrispondere a brano corrente.

NOTA

- Se non è possibile aprire le tracce da importare, apparirà un messaggio a comparsa "Import error. No track".
 - Per annullare l'importazione di una traccia, premere il pulsante **F1** **NO** .
 - L'importazione non è possibile nelle seguenti condizioni.
 - Non è disponibile spazio sufficiente nella card SD
 - Non ci sono tracce vuote
 - Se la frequenza di campionamento del file WAV che si sta tentando di importare è diversa dal brano corrente
Esempio: cercare di importare un file WAV a 48kHz quando il brano corrente è a 44.1kHz
 - Se non ci sono file che possono essere importati, un "No File" apparirà in un messaggio a comparsa.
9. Selezionare la traccia da importare e premere il pulsante **F4** **YES** per importarlo.

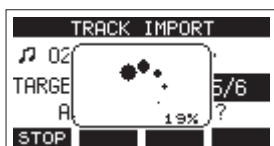

Al termine dell'importazione, la schermata TRACK IMPORT si riaprirà.

NOTA

- Premere il pulsante **F1** **STOP** per annullare l'importazione.
- La parte della traccia importata prima della cancellazione rimarrà e non verrà cancellata.

Scambiare le tracce

Le tracce registrate possono essere scambiate con altre tracce.

1. Quando il registratore è fermo, selezionare MTR nella schermata MENU e aprire la schermata MTR (vedere "Procedure operative del menu" a pagina 18).
2. Selezionare TRACK EDIT nella schermata MTR e aprire la schermata TRACK EDIT.
3. Selezionare TRACK SWAP nella schermata TRACK EDIT e aprire la schermata TRACK SWAP.



4. Ruotare il selettore MULTI JOG per selezionare la traccia sorgente da scambiare.
5. Premere il selettore MULTI JOG per spostare il cursore sulla voce B.
6. Ruotare il selettore MULTI JOG per selezionare la traccia di destinazione da scambiare.
7. Premere il pulsante **F4** **YES** per scambiare la traccia specificata nelle voci A e B.

NOTA

Questa può essere utilizzata come funzione di rimbalzo di base scambiando i segnali registrati sulle tracce MAIN (l'uscita dai connettori MAIN OUTPUT) con altre tracce, e quindi cancellando altre tracce.

Funzione di normalizzazione

Utilizzando la funzione di normalizzazione, i livelli massimi delle tracce registrate dall'MTR possono essere riadattati in un intervallo compreso tra 0 e -20 dB.

La regolazione delle differenze di livello tra le tracce facilita il missaggio. Anche le tracce importate e i file di registrazione del bus MAIN MIX L/R possono essere normalizzati.

Utilizzo della funzione di normalizzazione

1. Quando il registratore è fermo, selezionare MTR nella schermata del MENU e aprire la schermata MTR (vedere "Procedure operative del menu" a pagina 18).
2. Selezionare TRACK EDIT nella schermata MTR e aprire la schermata TRACK EDIT.
3. Nella schermata TRACK EDIT, selezionare NORMALIZE e aprire la schermata NORMALIZE.



4. Ruotare la manopola MULTI JOG per selezionare una traccia da normalizzare.

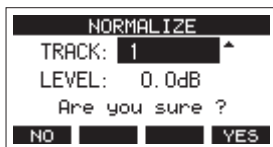

5. Ruotare la manopola MULTI JOG per selezionare il livello di normalizzazione.

Opzioni: 0 -- -20 dB (predefinito: 0 dB)

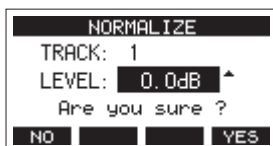

6. Premere il pulsante **F4 YES** per normalizzare la traccia specificata.

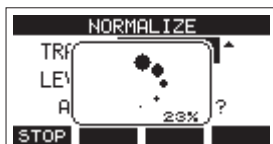

- Durante la conversione, premere il pulsante **F1 STOP** per annullare l'elaborazione. La normalizzazione non verrà eseguita se annullata.

Al termine, verrà visualizzato un messaggio "Process done".

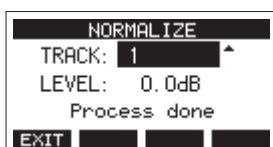

7. Ruotando la manopola MULTI JOG per cambiare la traccia o il livello si ripristina lo stato della schermata nel passaggio 4. Per continuare a normalizzare altre tracce, ripetere le procedure dal passaggio 4.

Inversione della normalizzazione

Le tracce che sono state normalizzate possono essere ripristinate al loro stato precedente utilizzando la funzione di annullamento. Inoltre, dopo l'annullamento per invertire la normalizzazione, la funzione di ripristino può essere utilizzata per ripristinarla.

NOTA

Se una traccia viene caricata o l'unità viene spenta, le informazioni necessarie per l'annullamento e il ripristino andranno perse, quindi l'annullamento e il ripristino delle operazioni precedenti non saranno più possibili.

- Dopo la normalizzazione, se il pulsante funzione **F3** viene visualizzato **UNDO** nella schermata principale, è possibile invertire l'operazione di normalizzazione precedente.

Se la normalizzazione è stata annullata o il volume massimo della traccia prima della normalizzazione era lo stesso del livello normalizzato, il pulsante **UNDO** non verrà visualizzato.

1. Per annullare l'operazione premere il pulsante **F3 UNDO**.



Verrà visualizzato il seguente messaggio a comparsa.

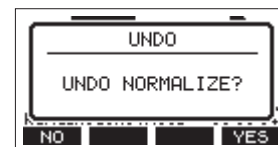

2. Premere il pulsante **F4 YES** per riportare la traccia al volume che aveva prima della normalizzazione.

- Dopo l'annullamento, se il pulsante funzione **F3** viene visualizzato **REDO** nella schermata principale, l'operazione di annullamento precedente può essere annullata.

1. Per rifare l'operazione premere il pulsante **F3 REDO**.



Verrà visualizzato il seguente messaggio a comparsa.



2. Premere il pulsante **F4 YES** per ripristinare il risultato della normalizzazione annullata, tornando al volume di traccia normalizzato.

7 - Modificare la traccia

Missaggio finale (mixdown)

Un mixdown è quando il volume, il panning e altre impostazioni delle registrazioni delle singole tracce vengono regolati e combinati in un mix stereo ben bilanciato.

Il bus MAIN MIX L/R non dispone di un pulsante REC, ma è sempre in attesa di registrazione. Premendo il pulsante ● si registrano sempre i segnali su questo bus.

I segnali del bus MAIN MIX L/R vengono registrati come tracce 23/24 (file master stereo) sulla scheda SD. Dopo la registrazione, l'audio delle tracce registrate su ciascun canale può essere ribilanciato a piacere e mixato.

Una volta fatto questo, i file stereo master esistenti verranno sovrascritti e sostituiti.

1. Regolare il suono registrato e riprodurlo.
 - Impostare gli interruttori INPUT SEL delle tracce registrate su "MTR".
 - Attivare gli interruttori MAIN delle tracce registrate (disattivare gli interruttori MAIN delle tracce non registrate).
 - Mentre si utilizzano altoparlanti o cuffie, per esempio, per ascoltare i suoni di tutte le tracce registrate in uscita dalle prese MAIN OUTPUT, regolare i fader dei canali e le manopole EQ e PAN.

Dopo aver confermato, interrompere la riproduzione e tornare all'inizio del brano.

2. Mixare il suono della riproduzione.
 - Con i pulsanti REC spenti (spenti) su ciascun canale, premere il pulsante ● per creare un mixdown.
 - Durante il mixdown, tutte le regolazioni del fader e dell'EQ e della manopola PAN verranno registrate dal momento in cui viene premuto il pulsante ● e viene avviata la riproduzione della traccia fino alla pressione del pulsante ■ per interrompere la riproduzione. Questo sovrascriverà il file stereo esistente.

Funzione di esportazione mix stereo

I file master stereo (mono) registrati dal bus MAIN MIX L/R possono essere convertiti in un singolo file stereo.

I file stereo convertiti vengono salvati nella cartella "MUSIC".

I file salvati sono denominati in base al nome del brano. Ad esempio, il nome del file sarà "181228_0002_2-MIX_01.wav" se il nome del brano è "181228_0002".

Se la dimensione del file convertito supererebbe i 2 GB, verranno creati più file con numeri come "02" e "03" alle loro estremità.

1. Caricare il brado esportare come mix stereo in anticipo. Per i dettagli sul caricamento dei brani, vedere "Caricamento dei brani" a pagina "Caricamento di brani" a pagina 25.
2. Quando il registratore è fermo, selezionare STEREO MIX EXPORT nella schermata MENU e aprire la schermata STEREO MIX EXPORT (vedere "Procedure operative del menu" a pagina 18).



3. Premere il pulsante **F4 YES** per avviare la conversione.



NOTA

- Se un file convertito esiste già, viene visualizzato un messaggio per confermare la sovrascrittura.

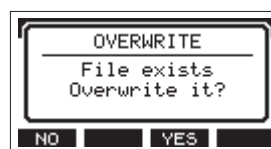

Premere il pulsante **F3 YES** per eliminare il file esistente e avviare la conversione. Questa operazione non può essere annullata.

- La conversione non è possibile se non è stato registrato alcun file dal bus MAIN MIX L/R. Apparirà il messaggio mostrato di seguito.



- Durante la conversione, premere il pulsante **F1 STOP** per annullare la conversione. Rimarrà un file con la parte convertita prima dell'annullamento.

4. Al termine della conversione, si riapre la schermata MENU.

NOTA

I file convertiti possono essere riprodotti utilizzando la modalità SD PLAY di questa unità.

Per i dettagli sulla riproduzione con la modalità SD PLAY, vedere "Riproduzione di file WAV da card SD (modalità SD PLAY)" a pagina 53.

8 - Funzioni Mark

I marcatori possono essere utilizzati per la riproduzione, ad esempio.

Oltre all'uso con questa unità, le informazioni sui marcatori aggiunte ai file WAV possono essere utilizzate con software, ad esempio, che supportano il formato BWF.

Aggiungere marcatori

Durante la riproduzione o la registrazione, premere il pulsante **F4 MARK** per aggiungere un marcatore nel punto corrente.

Quando viene aggiunto un marcatore, nella parte inferiore del display appare un messaggio con il numero del marcatore.

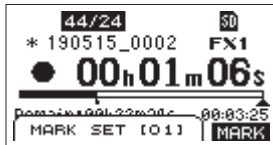

Le icone marcatore  appaiono sotto la barra nella posizione di riproduzione in cui sono impostati i marcatori.

- Il numero [xx] nel nome marcatore è un numero dato a tutti i marcatori che viene incrementato.
- I marcatori aggiunti durante la registrazione verranno automaticamente salvati nel brano quando la registrazione si interrompe.
- I marcatori aggiunti durante la riproduzione non verranno salvati automaticamente. Salvare le informazioni sul brano dopo aver interrotto la riproduzione per salvare i dati dei marcatori (vedere "Salvare il brano corrente" a pagina 25).

NOTA

Se un'icona  appare all'inizio del nome di un brano, ha salvato i dati dei marcatori. Salvare le informazioni sul brano per salvare i dati dei marcatori (vedere "Salvare il brano corrente" a pagina 25).

Muoversi tra i marcatori

Quando l'unità è ferma, in pausa o in riproduzione, premere il pulsante **◀◀** o **▶▶** per spostarsi (saltare) al marcatore precedente o successivo.

Quando si salta, il nome del marcatore appare in un messaggio nella parte inferiore del display.

Cancellare marcatori singoli

I marker possono essere cancellati quando l'unità viene arrestata o messa in pausa.

1. Passare a un marcatore che si desidera eliminare quando l'unità è ferma o in pausa (vedere "Muoversi tra i marcatori" a pagina 41).
2. Premere il pulsante **F4 MARK** per aprire la schermata di conferma Mark Clear.



3. Premere il pulsante **F4 YES** per cancellare il marcatore.

NOTA

- Ripetere i passaggi **1 – 3** per cancellare più marcatori.
- Per cancellare tutti i marcatori nel brano corrente, selezionare la voce CLR ALL MARKS dalla lista dei menu mostrata nella schermata SONG (vedere "Cancellare tutti i marcatori" a pagina 26).

9 - Altre funzioni

Funzioni del metronomo

Questa unità ha un metronomo incorporato.

È possibile effettuare le impostazioni del suono del clic e del metronomo.

NOTA

Le impostazioni della funzione metronomo vengono salvate nel brano corrente. Le impostazioni salvate nel brano possono essere utilizzate al successivo caricamento.

Impostazione del suono del clic

L'uscita può essere impostata per il suono del clic del metronomo.

Le procedure di impostazione differiscono in base alla destinazione di uscita.

Impostazione dell'uscita audio del clic dalla presa CLICK

1. Quando il registratore è fermo, selezionare SETTING nella schermata CLICK e aprire la schermata CLICK SETTING (vedere "Procedure operative del menu" a pagina 18).

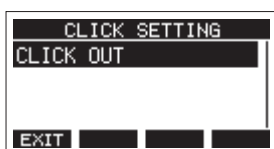

2. Nella schermata CLICK SETTING, selezionare CLICK OUT e aprire la schermata CLICK OUT.

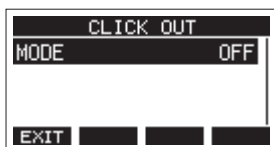

3. Selezionare MODE nella schermata CLICK OUT e aprire la schermata MODE.

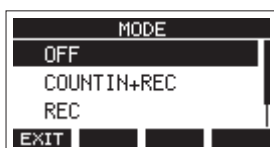

4. Ruotare il selettore MULTI JOG per selezionare la modalità di uscita audio del clic.

Opzione	Significato
OFF (predefinito)	Il clic non viene emesso con la registrazione o la riproduzione
COUNT IN+REC	Il clic viene emesso durante il conteggio e la registrazione
REC	Il clic viene emesso durante la registrazione
REC&PLAY	Il clic viene emesso durante la registrazione e la riproduzione

5. Premere il selettore MULTI JOG per confermare l'impostazione. La schermata CLICK OUT si riaprirà.

6. Premere il selettore MULTI JOG per confermare l'impostazione.

La schermata CLICK OUT si riaprirà.

L'avvio della registrazione o della riproduzione farà sì che il clic venga emesso in base all'impostazione.

Quando l'impostazione è abilitata, l'indicatore TEMPO lampeggia a tempo con il tempo del metronomo.

Il segnale del metronomo non viene registrato anche se impostato per funzionare durante la registrazione.

NOTA

- Quando il metronomo è in funzione, è possibile controllare il suono del metronomo attraverso gli altoparlanti esterni collegati. Tuttavia, fare attenzione che in questo caso il suono del metronomo potrebbe venire registrato se si utilizza un microfono per registrare nello stesso luogo.
- È possibile usare il metronomo come traccia "click" per aiutare a seguire il tempo quando si registrano, per esempio, le prime tracce di chitarra ritmica o basso di un brano.
- Se si desidera usare il metronomo per far pratica, è possibile abbassare del tutto i fader di ogni traccia durante la riproduzione o ascoltare un brano che non contiene nessuna registrazione.

Effettuare le impostazioni del metronomo

È possibile effettuare impostazioni specifiche del metronomo.

1. Quando il registratore è fermo, selezionare CLICK nella schermata MENU e aprire la schermata CLICK (vedere "Procedure operative del menu" a pagina 18).
2. Selezionare METRONOME nella schermata CLICK e aprire la schermata METRONOME.

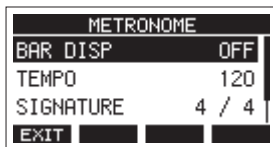

3. Ruotare il selettore MULTI JOG per selezionare una voce di impostazione del metronomo. Quindi, premere il selettore MULTI JOG. Si aprirà la schermata della voce di impostazione corrispondente. Si aprirà la schermata della voce di impostazione corrispondente.

BAR DISP

Questo imposta la visualizzazione del contatore del tempo nella schermata principale.

Opzioni: OFF (predefinito), ON



Se impostato su ON, il contatore del tempo nella schermata principale passa a misure e battiti, mostrando il tempo e l'indicazione del tempo nell'area **B**.

Il numero massimo di misure che è possibile visualizzare è 10000.

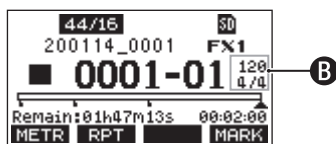

TEMPO

Questo imposta il tempo.

L'impostazione va da 20 a 250 (BPM).
(predefinito: 120)

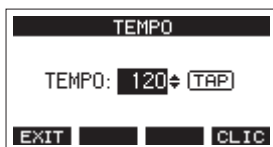

Ruotare il selettore MULTI JOG per impostare il tempo. Il pulsante CLICK può anche essere toccato ripetutamente al tempo desiderato per impostarlo. Quando la funzione dell'interruttore a pedale è "TAP", l'interruttore a pedale può essere utilizzato anche per l'ingresso (vedere "Impostazione dell'interruttore a pedale" a pagina 47).

NOTA

Premere il pulsante **F4 CLIC** per attivare/disattivare il suono del clic durante l'impostazione del tempo.

SIGNATURE

Imposta la divisione del tempo a 4/4, 3/4 ecc.

L'impostazione va da 1/1 a 12/8 (predefinito: 4/4).

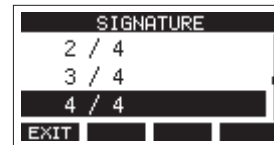

SOUND

Questo imposta il suono del clic.

Opzioni: CLICK (predefinito), STICK, BELL, KICK, SNARE, PEDAL HIHAT, OPEN HIHAT, CLOSE HIHAT

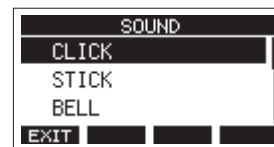

ACCENT

Questo imposta la forza dell'accento del suono del clic.

Opzioni: OFF, LOW, MID (predefinito), HIGH

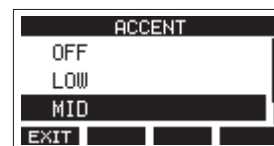

9 - Altre funzioni

Impostazione della funzione conteggio

Quando l'impostazione dell'uscita audio del clic è impostata su COUNTIN+REC, è possibile eseguire il conteggio prima della registrazione.

È possibile impostare il suono del clic riprodotto prima dell'inizio della registrazione.

1. Quando il registratore è fermo, selezionare CLICK nella schermata MENU e aprire la schermata CLICK (vedere "Procedure operative del menu" a pagina 18).
2. Selezionare COUNT IN nella schermata CLICK e aprire la schermata COUNT IN.

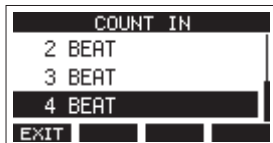

Opzione	Significato
1 SIGNATURE	Viene emessa una battuta secondo l'impostazione SIGNATURE. Il primo battito della misura è accentuato.
2 SIGNATURES	Vengono emesse due misure di secondo l'impostazione SIGNATURE. Il primo battito della misura è accentuato.
4 SIGNATURES	Vengono emesse quattro misure di secondo l'impostazione SIGNATURE. Il primo battito della misura è accentuato.
2+4 BEAT	Indipendentemente dall'impostazione della segnatura, viene emessa una misura di note metà seguita da una battuta di note da un quarto. Nessun battito è accentuato.
2 BEAT	Indipendentemente dall'impostazione della segnatura, vengono emessi due quarti di nota. Nessun battito è accentuato.
3 BEAT	Indipendentemente dall'impostazione della segnatura, vengono emesse note a tre quarti. Nessun battito è accentuato.
4 BEAT (predefinito)	Indipendentemente dall'impostazione della segnatura, vengono emessi quattro quarti di nota. Nessun battito è accentuato.

3. Premere il selettore MULTI JOG per confermare l'impostazione.
La schermata CLICK si riaprirà.

Avvio e arresto manuale del metronomo

Il metronomo può essere avviato e arrestato in qualsiasi momento premendo il pulsante CLICK.

- Premere il pulsante CLICK quando il metronomo è spento per avviarlo.
- Premere il pulsante CLICK quando il metronomo è acceso per fermarlo.

Apertura della schermata METRONOME con un pulsante funzione

Quando la schermata principale è aperta, premere il pulsante SHIFT per visualizzare la funzione **CLIC** del pulsante **F4**. Può essere utilizzato per aprire la schermata METRONOME, in cui è possibile impostare le funzioni del metronomo, dalla schermata principale.

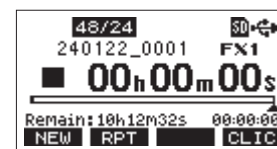

Schermata principale quando viene premuto il pulsante SHIFT

Premere il pulsante **F4 CLIC** per aprire la schermata METRONOME.

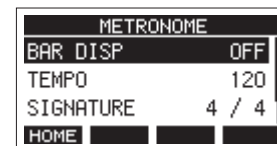

Funzioni MIDI

Questa unità può generare MIDI TIMECODE e MIDI CLOCK quando il registratore sta riproducendo o registrando.

I dati MIDI generati vengono emessi dal connettore MIDI OUT e inviati contemporaneamente a un computer collegato tramite USB.

Una DAW, ad esempio, può essere impostata per la sincronizzazione con il codice temporale MIDI di questa unità in modo che possa operare in tempo con il registratore di questa unità.

Per i dettagli, consultare il manuale operativo del prodotto hardware o software in uso.

Le impostazioni MIDI vengono eseguite nella seguente schermata.



Impostazione del MIDI Time Code

Quando il MIDI Time Code è abilitato, invia messaggi di un quarto di frame durante la riproduzione e la registrazione. Invia messaggi completi quando si posiziona.

1. Quando il registratore è fermo, selezionare MIDI TIMECODE nella schermata MIDI e aprire la schermata MIDI TIMECODE (vedere "Procedure operative del menu" a pagina 18).

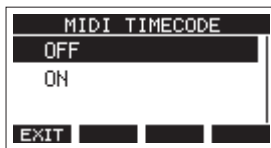

2. Ruotare il MULTI JOG per impostare il MIDI Time Code.

Opzione	Significato
OFF (predefinito)	MIDI Time Code non viene trasmesso.
ON	MIDI Time Code viene trasmesso.

NOTA

Il MIDI Time Code il tipo di frame inviato da questa unità è di 30 frame al secondo (non-drop).

3. Premere il selettore MULTI JOG per confermare l'impostazione.
La schermata MIDI si riaprirà.

Impostazione MIDI CLOCK/SPP

Quando MIDI CLOCK/SPP è abilitato, MIDI CLOCK viene inviato durante la riproduzione e la registrazione.

I puntatori della posizione della song (Song Position Pointer) vengono inviati durante la localizzazione.

I tempi di clock MIDI e le posizioni dei brani inviati dipendono dalle impostazioni del metronomo.

1. Quando il registratore è fermo, selezionare MIDI CLOCK/SPP nella schermata MIDI e aprire la schermata MIDI CLOCK/SPP (vedere "Procedure operative del menu" a pagina 18).

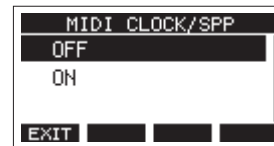

2. Ruotare il selettore MULTI JOG per impostare se inviare o meno MIDI CLOCK/SPP.

Opzione	Significato
OFF (predefinito)	MIDI CLOCK/SPP non viene inviato.
ON	Viene inviato MIDI CLOCK/SPP.

3. Premere il selettore MULTI JOG per confermare l'impostazione.
La schermata MIDI si riaprirà.

9 - Altre funzioni

Funzioni del mixer

Selezione della posizione di uscita dei segnali di registrazione dal bus MAIN MIX L/R

È possibile selezionare il punto in cui i segnali vengono inviati dal bus MAIN MIX L/R per essere registrati sulla card SD.

1. Quando il registratore è fermo, selezionare MIXER nella schermata MENU e aprire la schermata MIXER (vedere "Procedure operative del menu" a pagina 18).

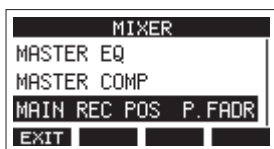

2. Selezionare MAIN REC POS nella schermata MIXER e aprire la schermata MAIN REC POSITION.

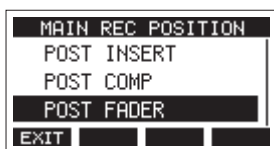

3. Ruotare il selettore MULTI JOG per selezionare la posizione di invio.

Opzione	Significato
POST INSERT	Il segnale registrato sulla card SD proviene da prima del MASTER BUS PROCESSOR.
POST COMP	Il segnale registrato sulla card SD proviene da dopo il MASTER BUS PROCESSOR.
POST FADER (predefinito)	Il segnale proveniente da dopo il fader MAIN viene registrato sulla card SD.

NOTA

- Anche l'audio inviato al computer sarà uguale all'impostazione della schermata MAIN REC POSITION.
 - Se viene selezionato POST COMP quando l'interruttore MASTER BUS IN è spento, il compressore verrà applicato ai segnali registrati sulla card SD, ai segnali audio emessi dalle prese MAIN OUTPUT non verrà applicata la compressione.
4. Premere il selettore MULTI JOG per confermare l'impostazione.
La schermata MAIN REC POSITION si riaprirà.

REC OUT funzione di commutazione (canali 1-12, 13/14-19/20)

I segnali inviati da ciascun canale per la registrazione sulla card SD possono essere impostati prima del compressore o dopo l'equalizzatore.



Off: Prima del compressore

On (POST-EQ): Dopo l'equalizzatore

L'audio inviato al computer dipende dalle impostazioni degli interruttori INPUT SEL e REC OUT di ciascun canale come segue.

Interruttore REC OUT	COMP/EQ	Interruttore INPUT SEL	Audio inviato al computer
Off	Disabilitato	MIC/LINE	Viene inviato l'audio dalle prese di ingresso.
		USB	
		MTR	
On (POST-EQ)	Abilitato	MIC/LINE	Viene inviato l'audio dalle prese di ingresso.
		USB	Viene inviato l'audio dal computer.
		MTR	L'audio MTR viene inviato.* * La registrazione non è possibile con questa impostazione.

- Il pulsante REC non può essere attivato per i canali con gli interruttori INPUT SEL impostati su MTR e gli interruttori REC OUT impostati su on (POST-EQ). Quando impostato in questo modo, il pulsante REC lampeggerà rapidamente, avvertendo che l'impostazione è errata. Impostare l'interruttore INPUT SEL su qualcosa di diverso da MTR, disattivare l'interruttore REC OUT o disattivare il pulsante REC, ad esempio, per risolvere questo problema.

CAUTELA

Durante la registrazione, impostando l'interruttore INPUT SEL su MTR e attivando l'interruttore REC OUT (POST-EQ) su un canale in fase di registrazione potrebbe verificarsi l'emissione di un forte rumore. Non impostarlo in questo modo durante la registrazione.

Funzioni del pedale

Impostazione dell'interruttore a pedale

Usare la FOOTSW schermata per impostare l'interruttore a pedale.

È possibile collegare due interruttori a pedale utilizzando un cavo a Y disponibile in commercio.* La funzione e la polarità possono essere impostate separatamente per ciascun interruttore a pedale.

* Cavo a Y con 1 spina TRS standard (maschio) e 2 jack TS standard (femmina) (split punta/anello)

NOTA

Quando si collega direttamente un interruttore a pedale senza utilizzare un cavo a Y, verranno utilizzate le impostazioni di FOOTSW1. In questo caso, impostare FOOTSW2 su OFF.

SUGGERIMENTO

È inoltre possibile utilizzare interruttori a pedale non agganciati di tipo doppio con connettori TRS standard.

1. Quando il registratore è fermo, selezionare FOOTSW nella schermata SYSTEM e aprire la schermata FOOTSW (vedere "Procedure operative del menu" a pagina 18).



2. Selezionare FOOTSW1 o FOOTSW2 dall'elenco e aprire la schermata delle impostazioni dell'interruttore a pedale corrispondente.



3. Selezionare la voce MODE e aprire la schermata MODE.

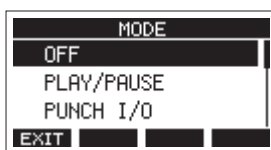

4. Ruotare il selettore MULTI JOG per selezionare la funzione da assegnare al pedale.

Opzione	Significato
OFF	Nessuna funzione è assegnata al pedale.
PLAY/PAUSE (predefinito)	Premere per avviare la riproduzione quando è fermo o in pausa. Premere per mettere in pausa durante la riproduzione.
PUNCH I/O	Premere durante la riproduzione per eseguire il Punch in. Premere durante la registrazione per eseguire il Punch.
FX MUTE	Disattiva il segnale di effetto incorporato.
REC/STOP	Avvia/arresta la registrazione.
MARKER	Aggiungi un marcatore al brano.
MARK SKIP	Passa al marcatore successivo.
LOAD NEXT SONG	Carica il brano successivo.
TAP	Uso identico al pulsante CLICK nelle schermate EFFECT e TEMPO.

5. Premere il selettore MULTI JOG per confermare la funzione assegnata.
La schermata FOOTSW si riapre.

9 - Altre funzioni

Impostazione della polarità dell'interruttore a pedale

L'impostazione di questa unità può essere cambiata in base alla polarità del pedale in uso.

1. Quando il registratore è fermo, selezionare FOOTSW nella schermata SYSTEM e aprire la schermata FOOTSW (vedere "Procedure operative del menu" a pagina 18).
2. Selezionare FOOTSW1 o FOOTSW2 dall'elenco e aprire la schermata delle impostazioni dell'interruttore a pedale corrispondente.



3. Selezionare la voce POLARITY e aprire la schermata POLARITY.

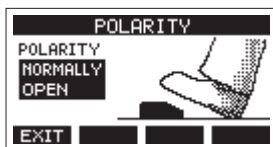

4. Ruotare il selettore MULTI JOG per impostare la polarità del pedale. Selezionare "NORMALLY OPEN" o "NORMALLY CLOSED" in modo che il movimento attuale dell'interruttore a pedale corrisponda a quello mostrato dall'illustrazione nella schermata.

Opzioni: NORMALLY OPEN (predefinito), NORMALLY CLOSED

NOTA

Quando si utilizza un TASCAM RC-1F, impostare POLARITY passa a "N. OPEN".

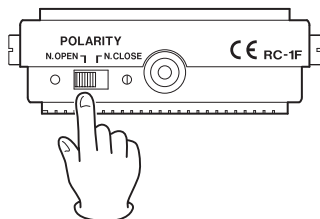

5. Premere il pulsante **F1 EXIT** per tornare alla schermata FOOTSW.

NOTA

È inoltre possibile collegare interruttori a pedale di tipo doppio.

Fare riferimento al manuale operativo dell'interruttore a pedale per come collegarlo e impostarlo.

DAW CONTROL

Questa unità ha funzioni di controllo DAW.

Impostandolo sulla modalità di controllo DAW, i controlli di questa unità possono essere utilizzati per il funzionamento di base delle applicazioni DAW. Ciò include le operazioni REC READY, la riproduzione, l'arresto e altre funzioni di trasporto e l'utilizzo di marcatori.

Mackie Control ed emulazione del protocollo HUI sono supportati, quindi Cubase, Digital Performer, Logic, Live, Pro Tools, Cakewalk e altre principali applicazioni DAW possono essere controllati.

Per maggiori dettagli sulla modalità di controllo DAW, scaricare il manuale della modalità di controllo DAW dal sito web TASCAM (https://tascam.jp/int/product/model_2400/docs).

Funzione di creazione rapida di brani

La funzione di creazione rapida dei brani può essere utilizzata per creare facilmente nuovi brani senza utilizzare la schermata SONG nel menu.

Quando il registratore è fermo e la schermata principale è aperta, premere il pulsante **F1 NEW** mentre si preme il pulsante SHIFT.



Ciò creerà e caricherà un nuovo brano che utilizza la stessa frequenza di campionamento, lunghezza in bit e impostazioni del metronomo del brano attualmente caricato.

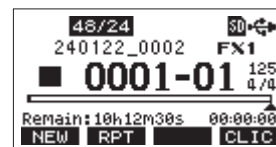

NOTA

Se un brano viene creato utilizzando la funzione di creazione rapida del brano quando non è caricato alcun brano, il brano verrà creato utilizzando la frequenza di campionamento, la lunghezza in bit e le impostazioni del metronomo attualmente utilizzate dall'unità.

Funzioni MASTER BUS PROCESSOR

Utilizzando il MASTER BUS PROCESSOR, è possibile applicare un equalizzatore digitale a 4 bande e un compressore stereo ai segnali del bus MAIN MIX L/R e quindi emetterli dalle prese MAIN OUTPUT. Inoltre, la riproduzione di file master stereo registrati sulla card SD può essere emessa anche dalle prese MAIN OUTPUT.

Segnali in uscita dalle prese MAIN OUTPUT dopo che sono passati attraverso MASTER BUS PROCESSOR

Quando l'interruttore MASTER BUS IN è acceso, i segnali verranno emessi dalle prese MAIN OUTPUT dopo essere passati attraverso il MASTER BUS PROCESSOR. L'indicatore si illumina quando l'interruttore è attivo.

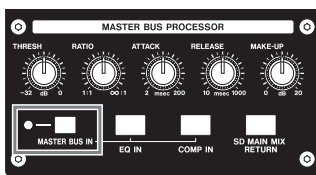

Impostazione dell'equalizzatore MASTER BUS PROCESSOR (equalizzatore della sezione master)

Le bande LOW e HIGH EQ sono shelving mentre le bande MID-LOW e MID-HIGH sono parametriche.

Attivazione/disattivazione dell'equalizzatore della sezione master

Premere brevemente il pulsante EQ IN per attivare/disattivare l'equalizzatore della sezione master. Il pulsante EQ IN si accende quando l'equalizzatore è attivo.

Regolazione dell'equalizzatore della sezione master

1. Quando la schermata principale è aperta, tenere premuto il pulsante EQ IN per aprire la schermata MASTER EQ in cui è possibile regolare l'equalizzatore MASTER BUS PROCESSOR.

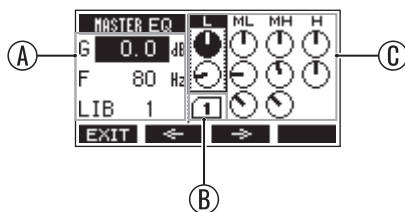

A	G: Guadagno	C	L: BASSO
	F: Frequenza centrale		ML: MEDIO BASSO
	Q: Larghezza di banda		MH: MEDIO ALTO
	LIB: numero della libreria		H: ALT
B	Numero della libreria		

I valori di impostazione della fascia delimitata dal rettangolo sono mostrati nell'area sinistra.

2. Ruotare il selettore MULTI JOG per modificare il parametro selezionato.

Banda	Parametro	Intervallo
HIGH	Guadagno	-12 dB – +12 dB
	Frequenza di taglio	1.7 kHz – 18 kHz
MID HIGH	Guadagno	-12 dB – +12 dB
	Frequenza centrale	32 Hz – 18 kHz
	Larghezza della banda	0.10 – 17.31
MID LOW	Guadagno	-12 dB – +12 dB
	Frequenza centrale	32 Hz – 18 kHz
	Larghezza della banda	0.10 – 17.31
LOW	Guadagno	-12 dB – +12 dB
	Frequenza di taglio	32 Hz – 1.6 kHz

3. Premere il selettore MULTI JOG per spostare la selezione verso il basso.
 - Utilizzare i pulsanti **F2** e **F3** per spostare la selezione a sinistra e a destra.
4. Ripetere i passaggi 2 e 3 secondo necessità per regolare l'equalizzatore.

NOTA

- Quando si ruota il selettore MULTI JOG, il pulsante **F4** diventerà il pulsante **UNDO**. Premere il pulsante **F4 UNDO** per tornare allo stato precedente alla rotazione del selettore MULTI JOG.
- Dopo l'annullamento, il pulsante **F4** diventerà il pulsante **REDO**. Premere il pulsante **F4 REDO** ritornare allo stato prima dell'annullamento.
- Mentre si preme il pulsante SHIFT, il pulsante **F4** diventa il pulsante **INI**. Premere il pulsante **F4 INI** per impostare il valore di un parametro al suo valore predefinito.

9 - Altre funzioni

Impostazione del compressore MASTER BUS PROCESSOR (compressore della sezione master)

Accensione/spengimento del compressore della sezione master

Premere brevemente il pulsante COMP IN per accendere/spengere il compressore della sezione master. Il pulsante COMP IN si accende quando il compressore è acceso.

Regolazione del compressore della sezione master

1. Quando la schermata principale è aperta, tenere premuto il pulsante COMP IN per aprire la schermata MASTER COMP in cui è possibile regolare il compressore MASTER BUS PROCESSOR.

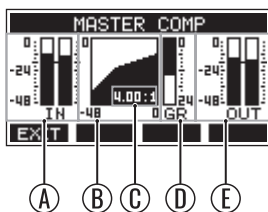

- Ⓐ: Livelli di segnale in ingresso al compressore
 - Ⓑ: Grafico delle impostazioni del compressore
 - Ⓒ: Valore di impostazione del rapporto
 - Ⓓ: Livello di riduzione del guadagno
 - Ⓔ: Livello del segnale dopo il compressore
2. Utilizzare le manopole THRESH (livello di soglia), RATIO, ATTACK (tempo di attacco), RELEASE (tempo di rilascio) e MAKE-UP (guadagno di make-up) per regolare il compressore.

Parametro	Intervallo
Soglia	-32 - 0 dB
Rapporto	1:1 - ∞:1
Attacco	2 - 200 ms
Rilascio	10 - 1000 ms
Guadagno del make-up	0 - 20 dB

Utilizzare la funzione SD MAIN MIX RETURN

Utilizzando la funzione SD MAIN MIX RETURN, la riproduzione di file master stereo registrati sulla card SD può essere emessa dalle prese MAIN OUTPUT.

- Premere il pulsante SD MAIN MIX RETURN per attivare la funzione SD MAIN MIX RETURN. Ciò immetterà la riproduzione del file master stereo registrato sulla card SD al MASTER BUS PROCESSOR. Il pulsante SD MAIN MIX RETURN si accende quando la funzione SD MAIN MIX RETURN è attiva.

ATTENZIONE

Si noti che quando questo interruttore è attivo (abbassato), il suono del bus MAIN MIX L/R non viene emesso.

NOTA

La funzione SD MAIN MIX RETURN non può essere utilizzata in modalità SD PLAY.

Utilizzo della libreria

Questo equalizzatore della sezione master ha una funzione di libreria che consente di salvare fino a 10 preimpostazioni di impostazione.

Salvataggio delle impostazioni dell'equalizzatore nella libreria

1. Aprire la schermata MASTER EQ.
2. Sposta la selezione sulla voce LIB.
3. Ruotare il selettore MULTI JOG per selezionare il numero della libreria che si desidera utilizzare per il salvataggio.

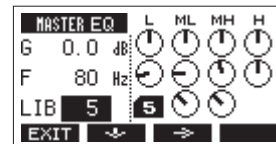

4. Seguire le procedure in "Impostazione dell'equalizzatore MASTER BUS PROCESSOR" per impostare l'equalizzatore. Ciò salva le impostazioni dell'equalizzatore nella libreria.

Utilizzare le impostazioni dell'equalizzatore salvate nella libreria

1. Aprire la schermata MASTER EQ.
2. Spostare la selezione sulla voce LIB.
3. Ruotare il selettore MULTI JOG per selezionare il numero della libreria con le impostazioni dell'equalizzatore salvate che si desidera utilizzare. Queste impostazioni verranno applicate all'equalizzatore del bus principale.

10 - Impostazioni e informazioni

Visualizzazione delle informazioni

Utilizzare la schermata INFORMATION per visualizzare vari tipi di informazioni sull'unità. Seguire le procedure seguenti per visualizzare la schermata INFORMATION.

1. Quando il registratore è fermo, selezionare INFORMATION nella schermata SYSTEM e aprire la schermata informazioni (vedere "Procedure operative del menu" a pagina 18).

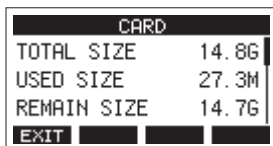

La schermata informativa ha 3 pagine. La pagina CARD si apre per prima.

2. Ruotare il selettore MULTI JOG per scorrere attraverso le pagine CARD, SONG e SYSTEM.

Schermata CARD

Mostra lo stato di utilizzo della card SD attualmente caricata.

Schermata SONG

Mostra il numero di brani nella card SD caricata.

Schermata SYSTEM

Mostra la versione del firmware di sistema dell'unità.

3. Premere il pulsante **F1** **EXIT** per tornare alla schermata SYSTEM.

Schermata CARD

La schermata CARD mostra lo stato della card SD attualmente caricata.

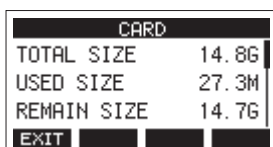

TOTAL SIZE

Mostra la quantità totale di spazio nella card SD.

USED SIZE

Mostra la quantità di spazio utilizzato nella card SD.

REMAIN SIZE

Mostra la quantità di spazio inutilizzato nella card SD.

Schermata SONG

La schermata SONG mostra lo stato di utilizzo della cartella "MTR".



TOTAL SONG

Questo mostra il numero totale di brani nella cartella "MTR".

Schermata SYSTEM

La schermata SYSTEM mostra le informazioni su questa unità.

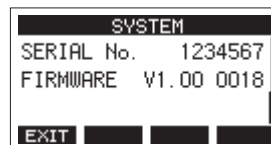

SERIAL No.

Questo mostra il numero di serie di questa unità.

FIRMWARE

Questo mostra la versione del firmware di sistema di questa unità.

Impostazione del formato del nome del brano

Imposta il formato del nome utilizzato dall'unità per i brani creati.

1. Quando il registratore è fermo, selezionare SONG NAME nella schermata SYSTEM e aprire la schermata SONG NAME (vedere "Procedure operative del menu" a pagina 18).

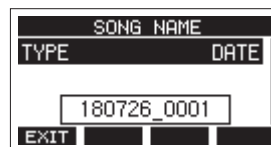

2. Impostare il formato del nome del file

Opzione	Significato
DATE (predefinito)	Usa la data per il nome del brano. (Esempio: 180101_0001)
WORD	Usa il nome del brano di 6 caratteri impostato nella schermata WORD EDIT. (Esempio: TASCAM_0001)

NOTA

La data viene impostata utilizzando l'orologio interno dell'unità (vedere "Impostazione della data e dell'ora dell'orologio incorporato" a pagina 22).

3. Premere il pulsante **F1** **EXIT** per tornare alla schermata SYSTEM.

Impostazione della voce WORD

Per impostare i caratteri, selezionare WORD nella schermata TYPE. Una voce EDIT apparirà nella schermata SONG NAME che può aprire la schermata WORD EDIT.



Per dettagli su come impostare i caratteri, vedere "Modificare il testo" a pagina 27.

10 - Impostazioni e informazioni

Ripristino delle impostazioni predefinite di fabbrica

È possibile ripristinare le varie impostazioni memorizzate nella memoria dell'unità ai valori predefiniti di fabbrica.

Utilizzare le seguenti procedure per farlo.

1. Quando il registratore è fermo, selezionare INITIALIZE nella schermata SYSTEM e aprire la schermata INITIALIZE (vedere "Procedure operative del menu" a pagina 18).

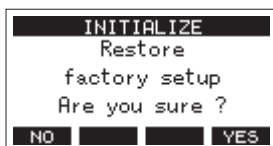

2. Premere il pulsante **F4** **YES** per ripristinare le impostazioni predefinite di fabbrica.
3. Al termine dell'impostazione, la schermata SYSTEM si riaprirà.

NOTA

- Premere il pulsante **F1** **NO** per annullare l'esecuzione.
- L'impostazione di data e ora non viene inizializzata.

Formattazione di card SD

La formattazione cancella tutti i file musicali nella card SD e crea automaticamente nuove cartelle "MTR", "MUSIC" e "UTILITY" così come un file "tascam_m.sys".

ATTENZIONE

- La formattazione della scheda cancella tutti i dati su di essa. Non si potrà tornare indietro.
- Utilizzare sempre questa unità per formattare il supporto da utilizzare con essa. Il funzionamento di questo apparecchio potrebbe essere influenzato quando si utilizza una card SD formattata da un computer o altro dispositivo.

1. Quando il registratore è fermo, selezionare MEDIA FORMAT nella schermata SYSTEM e aprire la schermata MEDIA FORMAT (vedere "Procedure operative del menu" a pagina 18).



QUICK: esegue la formattazione rapida.

ERASE (raccomandato): cancella e formatta la card.

2. Selezionare il metodo di formattazione e premere il selettore MULTI JOG.
Un messaggio di conferma apparirà nella schermata QUICK o ERASE.

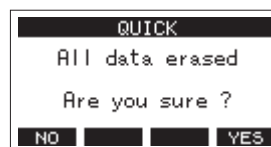

Schermata quando si seleziona QUICK

NOTA

Premere il pulsante **F1** **NO** per annullare la formattazione e tornare alla schermata precedente.

3. Premere il pulsante **F4** **YES** per iniziare la formattazione.
4. Al termine della formattazione, la schermata SYSTEM si riaprirà.

NOTA

- Premendo il pulsante **F1** **STOP** durante una formattazione ERASE annullerà la cancellazione ERASE ed effettuare invece la formattazione QUICK.
- La velocità di scrittura su card SD e altri supporti di memorizzazione che utilizzano la memoria flash tendono a diminuire dopo che la scrittura si verifica ripetutamente. Se la velocità di scrittura diminuisce, ciò potrebbe avere un impatto negativo sulla registrazione. Usando la funzione ERASE di questa unità dovrebbe ripristinare la velocità di scrittura della card SD.* Per questo motivo, si consiglia di utilizzare la funzione ERASE nei seguenti casi.
 - Ogni volta che la card viene stata scritta fino a quando è completamente piena
 - A intervalli regolari (circa una volta al mese)
 - Prima di iniziare registrazioni importanti

* La velocità di scrittura potrebbe non essere ripristinata in base alle condizioni della card SD (inclusi malfunzionamento e età).

Riproduzione di file WAV da card SD (modalità SD PLAY)

I file WAV nella cartella "MUSIC" di una card SD possono essere riprodotti (vedere "Caricamento di file WAV da un computer" a pagina 55).

Per riprodurre i file registrati su questa unità, utilizzare la funzione di esportazione stereo mix per convertire i file (mono) registrati in un singolo file stereo. Quindi, utilizzare la modalità SD PLAY per riprodurlo (vedere "Funzione di esportazione mix stereo" a pagina 40).

I seguenti formati di file audio possono essere riprodotti in modalità SD PLAY.

WAV: 44.1/48kHz, 16/24 bit
BWF: 44,1/48 kHz, 16/24 bit

NOTA

Il segnale di riproduzione viene inviato ai canali 21 e 22.

1. Impostare INPUT SEL del canale 21/22 su "MTR".
2. Impostare la manopola PAN/BAL del canale 21/22 sulla posizione centrale.
3. Quando il registratore è fermo, selezionare SD PLAY nella schermata MENU e aprire la schermata SD PLAY (vedere "Procedure operative del menu" a pagina 18).

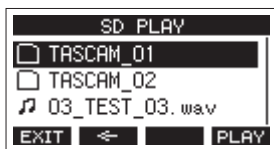

4. Selezionare un file da riprodurre.
 - Ruotare il selettore MULTI JOG per selezionare un file WAV.
 - Premere il pulsante MULTI JOG quando una cartella è selezionata per mostrare il suo contenuto.
 - Premere il pulsante **F1 EXIT** per tornare alla schermata MENU.
 - Premere il pulsante **F2** per salire di un livello.

NOTA

È possibile riprodurre solo i file WAV. I file non supportati non verranno visualizzati.

5. Premere il pulsante **F4 PLAY** o per avviare la riproduzione del file WAV. La schermata SD PLAY mostrerà lo stato della riproduzione.



- Premere il pulsante **F1 EXIT** per tornare alla schermata di selezione dei file.
- Premere il pulsante **F2 RPT** per attivare la funzione di riproduzione ripetuta e selezionare la modalità di riproduzione ripetuta.

Display	Significato
Nessun indicatore	La cartella che contiene il file WAV in riproduzione verrà riprodotta, quindi la riproduzione si interromperà.
	Il file WAV in riproduzione verrà riprodotto ripetutamente.
	La cartella che contiene il file WAV in riproduzione verrà riprodotta ripetutamente.

- Premere il pulsante **F3** per saltare all'inizio del file WAV. Premere vicino all'inizio del file WAV per saltare all'inizio della traccia che precede.
 - Premere il pulsante **F4** per saltare all'inizio del file WAV successivo.
6. Premere il pulsante **F1 EXIT** due volte per tornare alla schermata MENU.

11 - Utilizzo di un computer per trasferire i dati

Collegando questa unità a un computer utilizzando un cavo USB, è possibile eseguire il backup dei dati dei brani sulla card SD dell'unità sul computer, nonché ripristinare i dati dei brani di backup sull'unità. È inoltre possibile esportare brani e file master stereo dai brani al computer e importare file audio dal computer.

I dati di backup possono essere ripristinati su altre unità del Model 2400. Poiché ciò consente di spostare liberamente i file tra le unità del Model 2400, è possibile eseguire facilmente registrazioni aggiuntive o missaggi in luoghi diversi.

ATTENZIONE

È possibile eseguire le stesse operazioni rimuovendo la card SD dall'unità e collegandola direttamente a un computer o utilizzando un lettore di schede anziché utilizzare l'USB per collegare l'unità e il computer. Spegnerne l'unità o interrompere l'operazione prima di rimuovere la card SD.

Questa unità può trasferire i seguenti dati a un computer.

Interi brani

Questa unità può trasferire tutti i dati di un brano dalla cartella "MTR" a un computer. Questa operazione è chiamata "backup". I dati di cui è stato eseguito il backup su un computer possono anche essere trasferiti alla cartella "MTR" e ripristinati come file di un brano. Questa operazione è chiamata "ripristino".

ATTENZIONE

Non modificare i nomi, cancellare o modificare in altro modo i singoli file all'interno della cartella "MTR". Ciò potrebbe impedire il caricamento dei dati come brano e rendere impossibile la corretta registrazione e le operazioni di riproduzione.

File WAV

Inserendo i file WAV dal computer nella cartella "MUSIC", è possibile importarli nelle tracce dei brani. Inoltre, i file WAV nella cartella "MUSIC" possono essere riprodotti in modalità SD PLAY.

Connessione a un computer

Per connettersi al computer, utilizzare un cavo USB con un connettore di tipo B (USB 2.0) a un'estremità e un connettore corrispondente alla porta USB del computer all'altra estremità (si consiglia la certificazione USB-IF). Collegare la porta USB sul retro di questa unità a una porta USB del computer.

Il cavo USB può essere collegato prima o dopo aver acceso l'unità.

ATTENZIONE

- Se si utilizza questa unità come supporto di memorizzazione esterno con un computer, le funzioni del registratore, inclusa la registrazione e la riproduzione, non possono essere utilizzate in modalità di memorizzazione USB.
- L'unità deve essere collegata direttamente al computer, non attraverso un hub USB. Inoltre, potrebbe essere raccolto del rumore se il cavo è troppo lungo.

NOTA

Utilizzare un cavo USB di lunghezza pari o inferiore a 2 m (si consiglia la certificazione USB-IF).

1. Utilizzare un cavo USB per collegare le porte USB del computer e di questa unità.

2. Nella schermata MENU, selezionare STORAGE per aprire la schermata STORAGE (vedere "Procedure operative del menu" a pagina 18).



3. Per connetterti al computer, premere il pulsante **F4 YES**. L'unità entra in modalità di archiviazione USB e si collega al computer.



Assicurarsi che la card SD sia inserita correttamente.

4. Questa unità viene visualizzata nel computer come un'unità esterna denominata "TASCAM_M" (se la card è stata formattata da questa unità).
5. Cliccare su "TASCAM_M" nella schermata del computer per visualizzare le cartelle "MTR", "MUSIC" e "UTILITY".

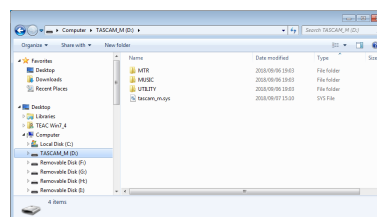

ATTENZIONE

- Questa unità riceve energia attraverso il cavo di alimentazione. Non può essere alimentata tramite USB.
- Non scollegare il cavo di alimentazione né spegnere l'alimentazione durante il trasferimento dei dati. I dati andranno persi se l'alimentazione viene interrotta durante il trasferimento. I dati persi non possono essere ripristinati.
- Non modificare i nomi delle cartelle in "TASCAM_M".

NOTA

- Non modificare i nomi, cancellare o modificare in altro modo singoli file all'interno della cartella "MTR".
- La cartella "UTILITY" viene utilizzata quando si aggiorna il sistema dell'unità, ad esempio.

6. Premere il pulsante **F1 EXIT** per tornare alla schermata del misuratore.

Disconnessione

Prima di scollegare il cavo USB, utilizzare le procedure corrette dal computer per smontare l'unità (come unità esterna). Consultare il manuale di istruzioni del computer per le istruzioni su come smontare un volume esterno.

Premere il pulsante **F1 EXIT** per disconnettersi dal computer e tornare alla schermata principale.

Caricamento di file WAV da un computer

1. Utilizzare un cavo USB per collegare le porte USB del computer e di questa unità (vedere "Connessione a un computer" a pagina 54).
2. Cliccare su "Model 2400" nella schermata del computer per mostrare le cartelle "MTR", "MUSIC" e "UTILITY".
3. Trascinare e rilasciare i file che si desiderano trasferire dal computer alla cartella "MUSIC" dell'unità.

ATTENZIONE

- La cartella "UTILITY" viene utilizzata quando si aggiorna il sistema dell'unità, ad esempio.
- Non modificare i nomi, cancellare o modificare in altro modo singoli file all'interno della cartella "MTR". Ciò potrebbe impedire il caricamento dei dati come brano e rendere impossibile la corretta registrazione e le operazioni di riproduzione.

SUGGERIMENTO

- È possibile gestire il contenuto delle cartelle "MTR" o "MUSIC" dal computer.
- È possibile creare sottocartelle nella cartella "MUSIC" fino al secondo livello per utilizzarle con questa unità. Il Model 2400 non è in grado di riconoscere sottocartelle e file situati al terzo livello o inferiore.

12 - Funzioni dell'interfaccia audio USB

Installazione del software dedicato

Per utilizzare questa unità come interfaccia audio USB con un computer Windows, è necessario installare un software dedicato nel computer.

Scaricare il software più recente dalla pagina prodotto del sito TEAC Global (<https://teac-global.com/>).

L'installazione del software dedicato installerà un driver e un'applicazione Settings Panel.

ATTENZIONE

Prima di iniziare a installare il software, uscire da altre applicazioni.

NOTA

Con un Mac, verrà utilizzato il driver OS standard, quindi l'installazione di software dedicato non è strettamente necessaria. Si consiglia di installare questo software, tuttavia, poiché dispone di una funzione di notifica sugli aggiornamenti per il firmware e il software dell'unità.

Installazione del software dedicato Windows

Seguire le procedure seguenti per installare il software dedicato Windows.

ATTENZIONE

- Completare l'installazione del software Windows dedicato nel computer prima di collegare l'unità ad esso con il cavo USB.
- Se si è collegata l'unità al computer utilizzando il cavo USB prima di installare il software dedicato Windows e "Installazione guidata nuovo hardware" viene avviato, chiudere la procedura guidata e scollegare il cavo USB.

Procedure di installazione del software dedicato a Windows

1. Scaricare l'ultimo software Windows dedicato dal sito TEAC Global (<https://teac-global.com/>) e salvarlo nel computer da utilizzare con l'unità.
2. Decomprimere il software salvato (file zip) nel desktop del computer o in un'altra posizione.
3. Fare doppio clic su "TASCAM_Model_Mixer_Installer_x.xx.exe" nella cartella che appare dopo la decompressione per avviare il software di installazione.

ATTENZIONE

Se si apre un file zip senza decomprimerlo e si fa doppio clic su "TASCAM_Model_Mixer_Installer_x.xx.exe" nella cartella che si apre, l'installazione non verrà avviata. Fare clic con il pulsante destro nella schermata file zip e seleziona "Estrai tutto", ad esempio, per decomprimerlo e quindi riprovare.

4. Quando un Avviso di sicurezza o Controllo dell'account utente appare, fare clic su sì.

5. Leggere i contenuti del Contratto di licenza dell'utente e selezionare "I accept the agreement" se si accettano i termini. Quindi, fare clic su "Next>".

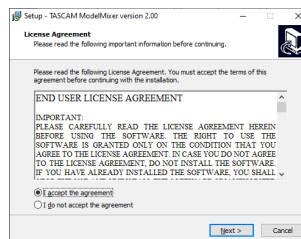

6. Quindi, fare clic su "Install".

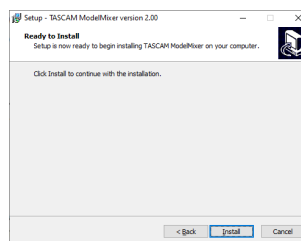

7. La seguente schermata appare al termine dell'installazione. Cliccare sul pulsante "Finish".

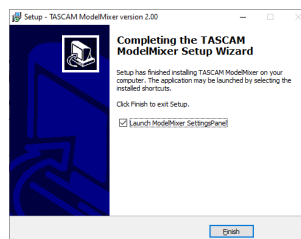

L'installazione si chiuderà e verrà avviato il Settings Panel di Windows.

NOTA

La prima volta che si collega l'unità tramite USB al computer dopo l'installazione del software, verrà eseguita l'installazione del driver del dispositivo. Potrebbe essere necessario un po' di tempo prima che l'unità venga riconosciuta perché Windows Update verrà automaticamente cercato in questo momento. Se l'unità non viene ancora riconosciuta dopo un po', aprire la schermata di installazione del software dall'area di notifica in basso a destra nella schermata display del computer e fare clic su "Ignora il software del driver da Windows Update" per fermare la ricerca.

12 - Funzioni dell'interfaccia audio USB

Installazione del software dedicato Mac

NOTA

- Installare il software dedicato Mac sul computer prima di collegare l'unità ad esso con il cavo USB.
- A seconda delle impostazioni di Gatekeeper, durante l'installazione potrebbe essere visualizzato un messaggio di avviso. Per favore guarda "Lavorare con Gatekeeper" a pagina 57 per informazioni su Gatekeeper.

Procedure di installazione del software dedicato per Mac

1. Scaricare il più recente software dedicato per Mac per il sistema operativo che si sta utilizzando dal sito TEAC Global (<https://teac-global.com/>) e salvarlo sul computer da utilizzare con l'unità.
2. Doppio click su "TASCAM_MODEL MIXER_Installer_xx.dmg", che è il file immagine del disco salvato per Software dedicato per Mac e fare doppio clic su "ModelMixer_Installer.pkg" all'interno della cartella che si apre.



ModelMixer_Installer.pkg

NOTA

A seconda delle impostazioni del computer, il file zip scaricato potrebbe non essere stato decompresso automaticamente. In questo caso, decomprimere prima il file zip e quindi fare doppio clic sul file immagine del disco.

3. All'avvio del programma di installazione, fare clic su "Continue".

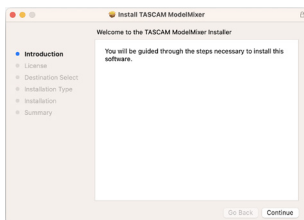

4. Quindi, selezionare la lingua desiderata e fare clic su "Continue".

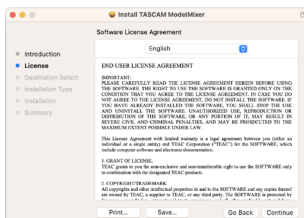

5. Cliccare sul pulsante "Read License" e controllare il contenuto del contratto di licenza software. Se si accettano i contenuti della licenza, fare clic su "I agree". Quindi, fare clic su "Continue".

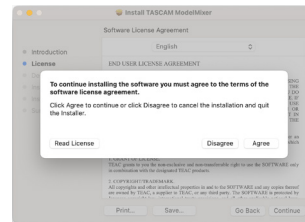

6. Quindi, fare clic su "Install" per iniziare l'installazione.

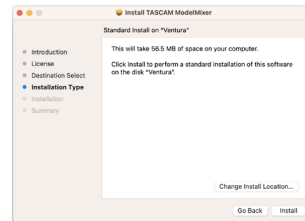

7. La seguente schermata appare al termine dell'installazione. Cliccare sul pulsante "Next".

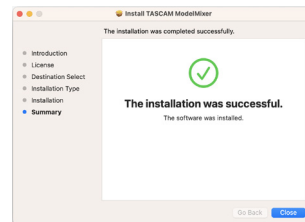

Lavorare con Gatekeeper

Quando si usa Mac OS, a seconda dell'impostazione della funzione di sicurezza di Gatekeeper, potrebbe essere visualizzato un messaggio di avvertimento durante l'installazione.

La soluzione dipende dal messaggio di avviso mostrato. Vedere le seguenti spiegazioni per i dettagli.

Quando l'impostazione di Gatekeeper è "Consenti alle applicazioni scaricate da: Mac App Store"

Potrebbe essere visualizzato il seguente avviso di sicurezza: "ModelMixer_Installer.pkg" non può essere aperto perché non è stato scaricato dal Mac App Store".

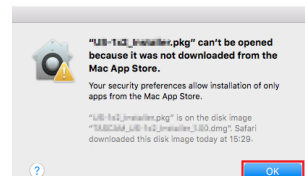

In questo caso, fare clic su OK per chiudere il messaggio. Quindi, fare control-clic (o fare clic destro) sul file e fare clic su "Apri".

12 - Funzioni dell'interfaccia audio USB

Quando appare il messaggio "ModelMixer_Installer.pkg' Non può essere aperto perché non è stato scaricato dal Mac App Store. Sei sicuro di volerlo aprire?", fare clic su "Apri".

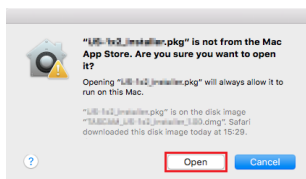

Questo messaggio di avviso potrebbe anche apparire quando l'impostazione di Gatekeeper è qualcosa di diverso da "Consenti alle applicazioni scaricate da: Mac App Store."

Il file potrebbe non aprirsi e il messaggio "ModelMixer_Installer.pkg' non può essere aperto perché non è stato scaricato dal Mac App Store". potrebbe apparire di nuovo.

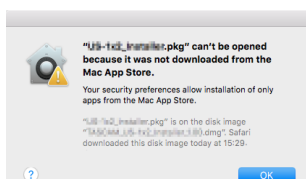

In questo caso, copiare il file dalla cartella in cui si trova sul desktop o in un'altra cartella, quindi aprirlo. In alternativa, modifica le impostazioni di Gatekeeper in "Consenti alle applicazioni scaricate da: Mac App Store e gli sviluppatori identificati" e provare ad aprirlo di nuovo.

Quando l'impostazione Gatekeeper non è "Consenti alle applicazioni scaricate da: Mac App Store"

"TASCAM_MODEL MIXER_Installer_x.xx.dmg' è un'applicazione scaricata da Internet. Sei sicuro di volerla aprire?" potrebbe apparire come avviso di sicurezza. In questo caso, fare clic su "Apri".

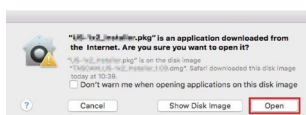

Modifica dell'impostazione Gatekeeper

L'impostazione di Gatekeeper può essere modificata utilizzando "Consenti alle applicazioni scaricate da:" su "Generale" di "Sicurezza e privacy" nel pannello delle Preferenze di Sistema.

Per cambiare questo, è necessario fare clic sull'icona del lucchetto (🔒) in basso a sinistra e inserire una password per sbloccare le impostazioni.

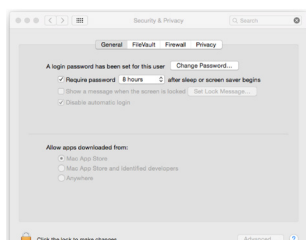

Questa impostazione si bloccherà di nuovo quando si cliccare sul 🔒 o comando-Q per chiudere le Preferenze di Sistema o quando si fa clic su "Mostra tutto" per chiudere il pannello aperto.

ATTENZIONE

La modifica delle impostazioni di Gatekeeper potrebbe comportare rischi per la sicurezza.

Se è stata modificata l'impostazione di Gatekeeper per ridurre la sicurezza (utilizzare una delle impostazioni inferiori), riportarla alle impostazioni originali dopo aver aggiornato il driver e/o il firmware.

Disinstallazione del software dedicato

NOTA

Normalmente, non è necessario disinstallare il software dedicato. Seguire queste procedure se si verifica un problema o se non si intende più utilizzare l'unità con il computer.

Disinstallazione del software dedicato Windows

1. Aprire la schermata "Disinstalla o modifica programma" utilizzando le procedure per il sistema operativo utilizzato (Windows 11/Windows 10).
2. Selezionare "TASCAM Model_Mixer x.xx" dall'elenco e fare doppio clic su di esso.
3. Quindi, seguire le istruzioni che appaiono nella schermata.

Disinstallazione del software dedicato Mac

Eliminare "TASCAM Model_Mixer" dalla cartella dell'applicazione per completare la disinstallazione.

Apertura del Settings Panel

Aprire la schermata del Settings Panel nel modo seguente.

Windows

- Dal menu "Start" selezionare "TASCAM Model Mixer" sotto "TASCAM".

Mac

- Nel Launchpad, cliccare su "TASCAM Model Mixer".
- Usando il Finder, aprire la cartella Applicazioni e cliccare "TASCAM Model Mixer" per aprire il Settings Panel.

Panoramica del Settings Panel

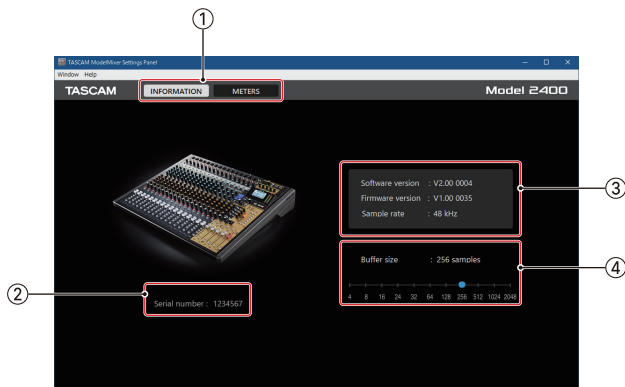

Schermata Settings Panel INFORMATION

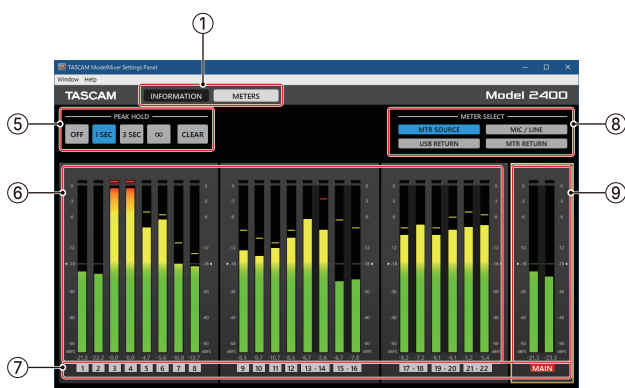

Schermata Settings Panel METERS

① Pulsanti di selezione della schermata

Toccare questi pulsanti per cambiare la schermata del pannello Impostazioni mostrata.

Pulsante	Utilizzo
INFORMATION	Si apre la schermata INFORMATION, che mostra informazioni e altri dettagli sull'unità.
METERS	Si apre la schermata dei misuratori, che mostra i misuratori.

② Numero di serie

Questo mostra il numero di serie dell'unità.

③ Area di stato

Questo mostra lo stato corrente del software.

Visualizzato	Significato
Software Ver	Questa è la versione del software.
Firmware Ver	Questa è la versione del firmware utilizzata dall'unità collegata.
Device	Questo è il nome dell'unità connessa. ("No Device" viene mostrato quando nessun dispositivo è collegato).
Sample Rate	Questo mostra la frequenza di campionamento del brano corrente. Se una card SD non è caricata, mostra la frequenza di campionamento impostata dal computer.

④ Dimensione buffer (solo Windows)

È possibile regolare le dimensioni del buffer utilizzato per gestire i segnali di ingresso e uscita audio trasferiti da e verso il computer.

Dimensioni del buffer più piccole comportano meno ritardo del segnale audio (latenza), ma richiedono l'elaborazione ad alta velocità da parte del computer.

Se l'elaborazione non riesce a tenere il passo, ad esempio, a causa di altre operazioni di sistema, potrebbero verificarsi rumori e clic intermittenti e il segnale audio potrebbe persino interrompersi.

Aumentando la dimensione del buffer si stabilizzerà il funzionamento e si sopprimeranno gli effetti negativi sui segnali audio, ma il ritardo dei segnali audio inviati al computer aumenterà.

È possibile utilizzare il cursore nella schermata pannello per regolare le dimensioni del buffer per questa unità in base alle condizioni d'uso.

Opzioni

4, 8, 16, 24, 32, 64, 128, 256 (predefinito), 512, 1024, 2048

- Su macOS, regolare all'interno del file DAW.

⑤ Pulsanti di impostazione PEAK HOLD

Toccare questi pulsanti per impostare la visualizzazione del mantenimento del picco sui misuratori.

Pulsante	Spiegazione
OFF	Il mantenimento del picco non verrà mostrato.
1 SEC	Il livello di picco verrà mantenuto per 1 secondo.
3 SEC	Il livello di picco verrà mantenuto per 3 secondi.
∞	Il livello di picco verrà mantenuto finché non verrà cancellato.
CLEAR	Questo cancella il mantenimento del picco.

⑥ Misuratori di livello del canale

Questi mostrano i livelli di segnale (pre-fader) di tutti i canali selezionati con i pulsanti METER SELECT.

I valori di livello vengono visualizzati nella parte inferiore dei misuratori di livello. L'unità è dBFS. I limiti di picco possono essere cancellati individualmente facendo clic su questi numeri.

⑦ Canali

Questi mostrano i numeri dei canali.

Quando è selezionato MTR SOURCE, questi mostrano gli stati del pulsante REC dei canali dell'unità.

L'area MAIN mostra sempre lo stato del pulsante REC.

I colori dei numeri dei canali indicano i seguenti stati.

Colore	Spiegazione
Nero	Non è possibile visualizzare lo stato del pulsante REC.
Grigio	Il pulsante REC non è premuto per questo canale.
Rosso lampeggiante	Il pulsante REC viene premuto per questo canale.
Rosso fisso	Il pulsante REC viene premuto per questo canale, che sta registrando.

12 - Funzioni dell'interfaccia audio USB

⑧ Pulsanti METER SELECT

Toccare questi pulsanti per selezionare i segnali mostrati dai misuratori di livello.

Pulsante	Spiegazione
MTR SOURCE	Verranno visualizzati i livelli dei segnali immessi nell'MTR (immissione nelle strisce di canale).
MIC/LINE	Verranno visualizzati i livelli dei segnali in ingresso alle prese MIC/LINE.
USB RETURN	Verranno visualizzati i livelli dei segnali in ingresso da USB.
MTR RETURN	Verranno visualizzati i livelli dei segnali emessi dall'MTR (audio in riproduzione).

⑨ Misuratori di livello MAIN

Mostrano i livelli del segnale del bus MAIN MIX L/R (prefader). I valori di livello vengono visualizzati nella parte inferiore dei misuratori di livello. L'unità è dBFS.

Funzione di notifica

Se il computer che si sta utilizzando è connesso a Internet, all'avvio del Settings Panel, possono essere visualizzate, per esempio, le ultime informazioni sul firmware e sul software per l'unità.

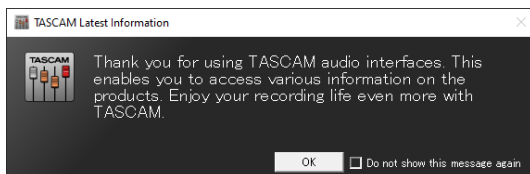

NOTA

Mettere un segno di spunta nella casella "Do not show the same message again" per impedire la visualizzazione dello stesso messaggio la prossima volta che viene lanciato.

Impostazione delle proprietà audio

1. Aprire la schermata del Pannello di controllo.

NOTA

Seguire queste procedure per aprire il Pannello di controllo.

Windows 11

Fare clic sul pulsante Start di Windows e da "Tutte le app" fare clic su "Strumenti di Windows" e quindi fare doppio clic su "Pannello di controllo".

Windows 10

Fare clic con il pulsante sinistro del mouse sul pulsante Start di Windows e da Sistema selezionare Pannello di controllo.

2. Doppio click su Audio nel pannello di controllo.

NOTA

Se il Pannello di controllo è impostato per essere visualizzato come icone, Audio apparirà come icona.

3. Nella schermata Riproduzione, pulsante destro del mouse Model 2400 e fare clic su Imposta come dispositivo predefinito nel menu a comparsa che appare. Quando si esegue questa operazione, il segno di spunta verde viene visualizzato accanto al dispositivo selezionato.

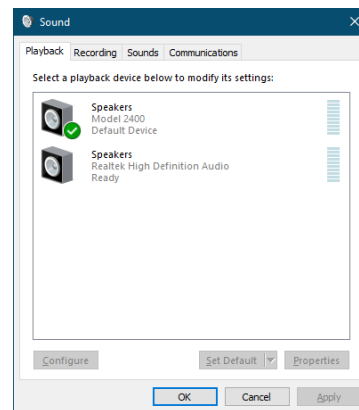

Schermata di Windows 10

4. Imposta il dispositivo predefinito nella scheda Registrazione nello stesso modo della scheda Riproduzione.
5. Dopo aver completato l'impostazione, fare clic su "OK".
6. Avviare Windows Media Player e avviare la riproduzione per mandare il suono della riproduzione dal computer ai canali 1 e 2 nel Model 2400 (commutatori INPUT SEL su USB)

NOTA

- Se si modifica l'impostazione mentre Windows Media Player è in esecuzione, il software non riconoscerà che il dispositivo è stato modificato. In questo caso, riavviare Windows Media Player.
- Se non si riesce ancora a sentire l'audio dopo aver effettuato le impostazioni e completato le procedure sopra riportate, riavviare il computer.
- Se si effettua questa impostazione, il suono verrà emesso attraverso questa unità, ma nessun suono verrà emesso dagli altoparlanti del computer o dalla presa della cuffia.

12 - Funzioni dell'interfaccia audio USB

Riproduzione simultanea ASIO/WDM

Il driver per questa unità può riprodurre simultaneamente l'output ASIO da un'uscita DAW e WDM da Windows Media Player, ad esempio. Le frequenze di campionamento di entrambe le sorgenti devono essere impostate sullo stesso valore affinché sia possibile la riproduzione simultanea. Inoltre, la frequenza di campionamento deve anche essere impostata sullo stesso valore sia per la riproduzione che per la registrazione nelle proprietà audio di Windows.

Quando le frequenze di campionamento sono uguali

Esempio: Windows (WDM) a 44100 Hz, ASIO a 44100 Hz
L'audio di Windows e l'audio ASIO vengono mixati e riprodotti simultaneamente.

Quando le frequenze di campionamento sono diverse

Esempio: Windows (WDM) a 48000 Hz, ASIO a 44100 Hz
Viene emesso solo il suono proveniente da una DAW e altre sorgenti ASIO. Il suono proveniente da Windows Media Player e altri sorgenti WDM non viene emesso.
Quando la DAW viene arrestata, ad esempio, e l'uscita dalle sorgenti ASIO si interrompe, il suono proveniente da Windows Media Player e altre sorgenti WDM diventerà udibile.

Effettua impostazioni audio USB

Impostazione della modalità audio USB

L'ingresso audio al computer può essere modificato per consentire l'invio del segnale del bus MAIN MIX L/R alle applicazioni di comunicazione e al software di streaming.

1. Quando il registratore è fermo, selezionare USB AUDIO nella schermata SYSTEM e aprire la schermata USB AUDIO (vedere "Procedure operative del menu" a pagina 18).

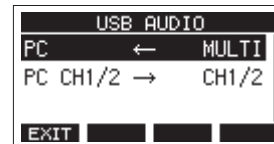

2. Selezionare PC ← nella schermata USB AUDIO e aprire la schermata TO PC.



3. Ruotare la manopola MULTI JOG per selezionare l'audio da immettere nel computer.

Opzione	Significato
MULTI INPUT (predefinito)	Gli ingressi dei canali 1-12, 13/14 e 21/22 e l'uscita del bus MIX MAIN L/R vengono immessi nei canali USB del computer 1-24.
STEREO MIX	L'uscita del bus MIX MAIN L/R viene immessa nei canali USB 1-2 del computer.

4. Premere la manopola MULTI JOG per confermare l'impostazione.
Si riaprirà la schermata USB AUDIO.

12 - Funzioni dell'interfaccia audio USB

Impostazione della funzione del canale di ritorno USB

Utilizzando la funzione del canale di ritorno USB, l'audio inviato dai canali 1-2 USB del computer può essere immesso sui canali mixer di questa unità diversi da 1-2.

Quando si utilizza con un'applicazione che supporta dispositivi audio a due canali (incluso OBS Studio) su un computer Windows, è anche possibile utilizzare con microfoni, ad esempio, collegati ai canali mixer 1-2 di questa unità.

- Quando il registratore è fermo, selezionare USB AUDIO nella schermata del SYSTEM e aprire la schermata (vedere "Procedure operative del menu" a pagina 18).

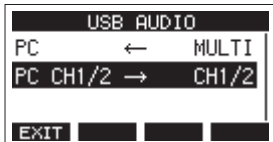

- Selezionare PC CH1/2 → nella schermata USB AUDIO e aprire la schermata FROM PC CH1/2.

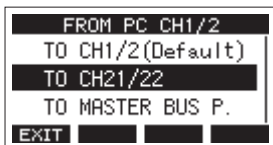

- Ruotare la manopola MULTI JOG per selezionare l'assegnazione per l'audio inviato dai canali USB 1-2 del computer.

Opzione	Significato
TO CH1/2 (predefinito)	L'audio inviato dai canali USB 1-2 del computer verrà immesso sui canali 1-2 del mixer di questa unità (funzione del canale di ritorno USB non utilizzata).
TO CH21/22	L'audio inviato dai canali USB 1-2 del computer verrà immesso sui canali del mixer 21/22 di questa unità. Questa è un'impostazione utile quando si utilizza l'ingresso del microfono sui canali del mixer 1-2 di questa unità durante la regolazione dell'audio dal computer durante lo streaming, ad esempio.
TO MASTER BUS P.	L'audio inviato dai canali USB 1-2 del computer verrà mixato con i segnali immessi nel MASTER BUS PROCESSOR del mixer di questa unità. Con questa impostazione, quando si utilizza questa unità per l'ingresso dell'interfaccia audio in modalità di controllo DAW, tutti gli ingressi analogici per i canali del mixer 1-22 di questa unità possono essere inviati alla DAW mentre si monitora il suono della riproduzione dalla DAW.

- Quando viene selezionata un'impostazione diversa da "TO CH1/2", il suono non verrà inviato dal computer ai canali 1-2 del mixer di questa unità.
 - Quando "TO MASTER BUS P." è selezionato, accendere l'interruttore MASTER BUS IN sull'unità.
- Premere la manopola MULTI JOG per confermare l'impostazione.
Si riaprirà la schermata USB AUDIO.

- Quando si utilizza la funzione del canale di ritorno USB, le icone USB mostrate sulla schermata principale quando collegate tramite USB saranno diverse.

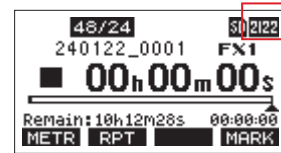

Aspetto dell'indicatore	Significato
	"TO CH1/2" selezionato (funzione canale di ritorno USB non utilizzata)
	"TO CH21/22" selezionato
	"TO MASTER BUS P." selezionato

- Un'icona **DLY** appare sulla schermata principale quando viene utilizzata la funzione OUTPUT DELAY. L'icona USB non verrà visualizzata.

Procedure di impostazione da usare con OBS Studio e altre applicazioni di streaming

Eseguire le procedure in questo documento prima di avviare l'applicazione di streaming.

Impostazioni dell'unità Model 2400

- Impostare la modalità audio USB MODEL 2400 su STEREO MIX (vedere "Impostazione della modalità audio USB" a pagina 61).
 - Per abilitare il fader MAIN per l'audio in streaming, impostare la posizione da cui i segnali del bus MAIN MIX L/R vengono inviati a "POST FADER" (vedere "Sezione di regolazione dell'uscita analogica" a pagina 13).
- Per i Mac, è possibile utilizzare le impostazioni di cui sopra con le applicazioni di streaming.

Impostazioni audio del computer Windows

Impostare il dispositivo di input e output, la frequenza di campionamento, il bit rate e il numero di canali in base.

- Aprire la schermata Impostazioni audio.

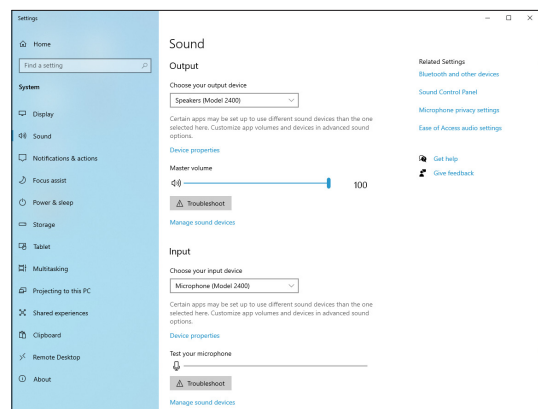

NOTA

Questo può essere aperto anche facendo clic con il pulsante destro sull'icona del suono in basso a destra nella schermata del desktop, selezionando "Apri impostazioni audio" e quindi selezionando "Audio".

12 - Funzioni dell'interfaccia audio USB

- Impostare il dispositivo di uscita su "Speakers (Model 2400)".
- Impostare il dispositivo di input su "Microphone (Model 2400)".
- Clic su "Pannello di controllo audio" per la finestra Audio.
- Aprire la scheda Registrazione e selezionare "Model 2400".

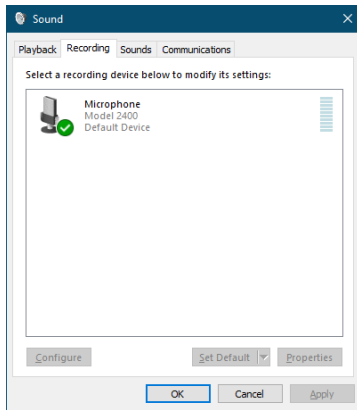

- Fare clic su "Proprietà" per "Model 2400" per aprire la schermata Proprietà microfono.
- Aprire la scheda Avanzate e imposta il Formato predefinito.

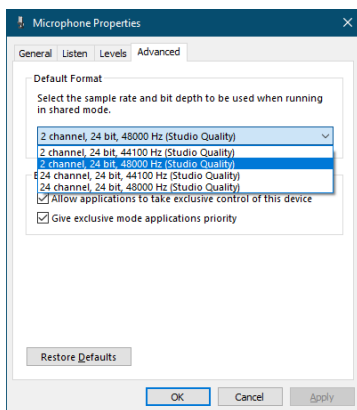

- Selezionare un'impostazione a 2 canali quando si utilizza OBS Studio o un'altra applicazione che supporta dispositivi audio a 2 canali. Altrimenti, selezionare un'impostazione a 24 canali.
- Selezionare la frequenza di campionamento in base alla frequenza di campionamento del brano caricato nell'unità. È possibile utilizzare qualsiasi frequenza di campionamento quando non si carica un brano.

- Aprire Riproduzione e selezionare "Speakers (Model 2400)".

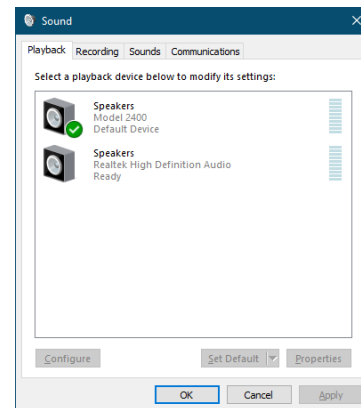

- Fare clic sulla scheda "Proprietà" per "Speakers (Model 2400)" per aprire la schermata Proprietà altoparlanti.
- Aprire la scheda Avanzate e imposta il Formato predefinito. Impostare la frequenza di campionamento e la profondità di bit per il dispositivo predefinito nella scheda Riproduci sugli stessi valori impostati nella scheda Registra.

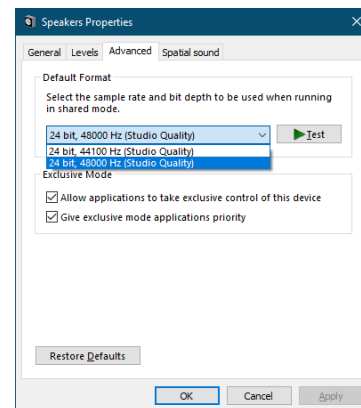

- Avviare l'applicazione di streaming e procedere con lo streaming e altre funzioni.
- Dopo aver completato lo streaming, ripristinare le impostazioni in multicanale per utilizzare più canali con altre applicazioni, se necessario.
 - Al passo 1, impostare la modalità audio USB su MULTI INPUT.
 - Al passo 7, impostare le proprietà del microfono su 24 canali.

13 - Funzione USB OUTPUT DELAY

Durante lo streaming Internet dal vivo, durante l'acquisizione di audio con un dispositivo diverso dal video della telecamera, potrebbero verificarsi ritardi tra il video in streaming e l'audio. Se il video è in ritardo rispetto l'audio, è possibile aggiungere intenzionalmente un offset di ritardo all'audio dall'uscita USB del Model 2400 per correggere il ritardo tra il video e l'audio. Anche se è possibile applicare il ritardo utilizzando l'applicazione di streaming, questa funzione è utile poiché l'applicazione del ritardo di offset utilizzando il Modello 2400 può ridurre il carico su tale applicazione.

1. Quando il registratore è fermo, selezionare OUTPUT DELAY nella schermata SYSTEM e aprire la schermata OUTPUT DELAY. (vedere "Procedure operative del menu" a pagina 18).
2. Selezionare DELAY nella schermata OUTPUT DELAY e aprire la schermata DELAY.

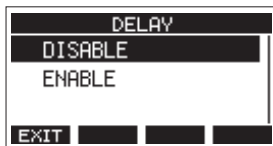

3. Ruotare il MULTI JOG per abilitare/disabilitare la funzione OUTPUT DELAY che applica il ritardo all'audio USB.

Opzione	Significato
DISABLE (default)	Non utilizzare la funzione OUTPUT DELAY
ENABLE	Utilizzare la funzione OUTPUT DELAY

4. Premere il MULTI JOG per confermare l'impostazione. La schermata OUTPUT DELAY si riapre.
5. Premere il pulsante **F1 EXIT** per tornare alla schermata SYSTEM.

NOTA

Un'icona **DLY** appare nella schermata principale quando la funzione OUTPUT DELAY è attiva (impostata su ENABLE).



Impostazione del tempo di ritardo della funzione OUTPUT DELAY

1. Quando il registratore è fermo, selezionare OUTPUT DELAY nella schermata SYSTEM e aprire la schermata OUTPUT DELAY.
2. Selezionare DELAY TIME nella schermata OUTPUT DELAY e aprire la schermata DELAY TIME.



3. Ruotare il MULTI JOG per impostare il tempo di ritardo.
Intervallo di impostazione: 0 (predefinito) – 2000 (a passi di 1 ms)

NOTA

I pulsanti **F3 -100** e **F4 +100** modificano il tempo di ritardo in incrementi di 100 ms anziché in passi di 1 ms. Non diminuiscono/aumentano il tempo di ritardo -100/+ 100 ms.

4. Premere il MULTI JOG per confermare l'impostazione. Si riaprirà la schermata OUTPUT DELAY.
5. Premere il pulsante **F1 EXIT** per tornare alla schermata SYSTEM.

14 - Implementazione MIDI

Tabella di implementazione MIDI

Funzione		Trasmissione	Ricezione	Commenti
Canali di base	In accensione	×	×	Thru
	Configurabile	×	×	
Mode	In accensione	×	×	Thru
	Messaggi	×	×	
	Alterato		
Numero della nota	Intervallo	×	×	Thru
Velocity	Note on	×	×	Thru
	Note off	×	×	
Aftertouch	Polyphonic	×	×	Thru
	Channel	×	×	
Pitch bend		×	×	Thru
Control change		×	×	Thru
Program change		×	×	Thru
	Setting range		
System exclusive		○ *1	×	Thru
System common	Position	○ *3	×	Thru
	Song select	×	×	
	Quarto di frame	○ *2	×	
	Tune	×	×	
System real-time	Clock	○ *3	×	Thru
	Command	×	×	
Altro	Local on/off	×	×	Thru
	All notes off	×	×	
	Active sense	×	×	
	Reset	×	×	
<p>Note</p> <p>*1: Messaggio completo MTC quando MIDI TIMECODE è ON</p> <p>*2: Quando MIDI TIMECODE è ON</p> <p>*3: Quando MIDI CLOCK/SPP è ON</p>				

Mode 1: OMNI ON, POLY Mode 2: OMNI ON, MONO
 Mode 3: OMNI OFF, POLY Mode 4: OMNI OFF, MONO

○ : YES
 × : NO

15 - Messaggi

Di seguito è riportato un elenco di messaggi visualizzati nelle finestre a comparsa.

Fare riferimento a questo elenco se uno di questi messaggi a comparsa appare nel Model 2400 e si desidera verificare il significato o ottenere una risposta adeguata.

Messaggio	Significato e risposta
Card Error	La card SD non può essere riconosciuta correttamente. Sostituire la card SD.
Card Full	La card SD non ha capacità residua.
Dup File Name	Un file con lo stesso nome esiste già. Modificare il nome del file?
File Not Found	Il file non può essere trovato o il file potrebbe essere danneggiato. Controllare il file pertinente.
No sys file Make sys file	Il file di sistema è mancante. Questa unità richiede un file di sistema per il funzionamento. Quando viene visualizzato questo messaggio, premere il selettore MULTI JOG per creare un file di sistema.
Song Protected	Questa operazione non è possibile perché il brano è protetto. Rimuovere la protezione.
Invalid Card Change Card	Qualcosa potrebbe essere successo alla card SD. Cambiare la card SD.
I/O Too Short	Nella schermata AUTO PUNCH, il tempo tra i punti di punch in e out è troppo breve. Impostarli con almeno 1 secondo tra loro.
MBR error Init card	La card SD non è formattata correttamente o la card è danneggiata. Cambiare la card SD o premere il selettore MULTI JOG mentre viene visualizzato questo messaggio per formattare la scheda. La formattazione cancellerà tutti i dati nella card SD.
No Card	Una card SD non è impostata. Inserire una card SD registrabile.
Non-supported	Il formato di file non è supportato. Si prega di vedere "Riproduzione di file WAV da card SD (modalità SD PLAY)" a pagina 53 per i formati di file che questa unità può utilizzare.
Card Protected	La card SD è protetta da scrittura. Disattivare la protezione da scrittura della card SD.
USB Fs mismatch	La frequenza di campionamento del brano corrente e l'interfaccia audio USB non sono le stesse. Cambiare la frequenza di campionamento in modo che siano uguali.
Current Song	Il brano attuale non può essere cancellato. Per eliminare il brano corrente, caricare prima un altro brano.
Invalid I/O point	Le impostazioni del punto di punch in/out nella schermata AUTO PUNCH non sono impostate correttamente. Il punch in/out automatico si è verificato in una posizione non valida per il punto di punch in o out. Avviare l'operazione di perforazione automatica da un punto valido.
Write error REC continue	Timeout della scrittura nella card SD. Ciò ha causato l'interruzione dell'audio e il verificarsi di rumore.
REC stop Card slow	Timeout della scrittura nella card SD e interruzione della registrazione. Le prestazioni di scrittura della card SD sono peggiorate. Eseguire la funzione di formattazione o cambiare la card SD.
Need to set I/O point.	Nessun punto di Punch in o out è stato impostato per la funzione di Punch in/out automatico. Il punto di Punch in o out deve essere impostato.
Sample rate Unmatch	La frequenza di campionamento del file WAV da importare non corrisponde al brano corrente. Selezionare un file WAV con la stessa frequenza di campionamento del brano corrente o convertire la frequenza di campionamento prima di importarla.
Remain time is not enough	La card SD non ha abbastanza spazio, quindi l'importazione non è possibile. Cancellare i file non necessari o trasferirli su un computer.
8 track punch in limit	Il numero massimo di tracce per la registrazione Punch in/out è otto. Premere i pulsanti REC per ridurre il numero di tracce di registrazione a otto o meno.
Song is not loaded	Nessun brano è stata caricato. Creare un nuovo brano o caricare un brano.
Song number full	Il numero massimo di brani che è possibile creare su una card SD è 100. Cancellare i brani non necessari.
SD PLAY: cannot record	La modalità SD PLAY è solo per la riproduzione. La registrazione non è possibile.
SD CARD cluster size error	La registrazione non è possibile perché la dimensione del cluster della card SD non è corretta. Eseguire il backup dei contenuti della card SD su un computer e formattarla con questa unità. Quindi, ripristinare i dati dal computer.
Import error. No track	L'importazione non è possibile perché non ci sono tracce aperte. Usare TRACK CLEAR per cancellare una traccia (vedere "Cancellare le tracce" a pagina 37).

Messaggio	Significato e risposta
Invalid track	La traccia selezionata non può essere utilizzata per la sostituzione. Cambiare la selezione della traccia nella schermata TRACK SWAP (vedere "Scambiare le tracce" a pagina 38).
Already protected	Il brano selezionato è già protetto.
Already unprotected	Il brano selezionato è già non protetto.
Unexpected shutdown, preserved.	L'alimentazione è stata interrotta inaspettatamente durante la registrazione. Un file temporaneo della registrazione effettuata al momento dell'interruzione dell'alimentazione potrebbe rimanere nella cartella dei brani sulla card SD. Il brano è in uno stato protetto. La rimozione della protezione eliminerà i file temporanei. Se è necessario un file di registrazione temporaneo, copiarlo su un computer, ad esempio, prima di rimuovere la protezione dal brano.
Wrong settings of REC POST-EQ	Sono state effettuate le seguenti impostazioni dell'unità. <ul style="list-style-type: none"> • Interruttore INPUT SEL impostato su MTR • Interruttore REC OUT impostato su on (POST-EQ) • Pulsante REC acceso (lampeggiante o acceso) In questo stato potrebbero verificarsi rumori o altri problemi. Impostare l'interruttore INPUT SEL su qualcosa di diverso da MTR, disattivare l'interruttore REC OUT o disattivare il pulsante REC, ad esempio, per risolvere questo problema.
SD MAIN MIX RETURN not available	La funzione SD MAIN MIX RETURN non può essere utilizzata in modalità SD PLAY.
Can't Save Data	Se si verifica uno di questi errori, spegnere l'unità e riavviarla. Se il messaggio di errore continua ad apparire frequentemente, contattare il negozio in cui è stata acquistata questa unità o un servizio di assistenza clienti TASCAM.
Device Error	
File Error	
Not Continued	
Player Error	
UNDO not available	
Writing Failed	
Sys Rom Err	
System Err XX (XX is a number).	

16 - Risoluzione dei problemi

Se si riscontrano problemi con il funzionamento di questa unità, si prega di provare quanto segue prima di cercare una riparazione. Se queste misure non risolvono il problema, contattare il negozio in cui è stata acquistata questa unità o il servizio di assistenza clienti TASCAM.

L'unità non si accende

- Verificare che la spina di alimentazione e gli altri connettori siano inseriti completamente.

La card SD non viene riconosciuta

- Spegnerne il dispositivo, rimuovere e reinsertire la card SD più volte. Quindi, verificare che sia inserita completamente.

Nessun suono in uscita

- Le sorgenti di ingresso e gli interruttori INPUT SEL sono impostati correttamente?
- I fader dei canali sono alzati a livelli adeguati?
- Il fader MAIN è a un livello adeguato?
- Un sistema di monitoraggio è correttamente collegato alle prese PHONES o CONTROL ROOM L/R? Il sistema di monitoraggio è impostato correttamente?
- La manopola PHONES o CONTROL ROOM è posizionata su un livello adeguato?
- Qualcuno degli interruttori PFL del canale o dell'AFL del bus è attivato?

Il suono da registrare è distorto

- Le manopole GAIN del canale sono troppo alte? I livelli della sorgente di ingresso sono elevati?
- L'EQ è impostato troppo alto?
- Sono presenti fader di canale o il fader MAIN è stato alzato troppo?
- Il livello di monitoraggio è troppo alto, provocando una distorsione del sistema di monitoraggio?

Il rumore si verifica quando una chitarra o un basso passivo è collegato direttamente

- Il collegamento di un altro dispositivo alle prese SUB OUTPUT (uscita stereo) dell'unità potrebbe ridurre il rumore.
- Ad esempio, potrebbe essere influenzato dal rumore di interferenza proveniente da un altro dispositivo. Se un amplificatore di potenza o un altro dispositivo con un trasformatore di grandi dimensioni, o una luce fluorescente, ad esempio, si trova nelle vicinanze, cambiando la distanza o l'orientamento di tali dispositivi potrebbe ridurre il rumore.

La riproduzione non è possibile

- Se si sta provando a riprodurre un file WAV, verificare che si utilizza una frequenza di campionamento (44,1/48 kHz) e una profondità di bit (16/24 bit) supportati da questa unità.

È presente del rumore

- Verificare che i cavi di connessione non abbiano problemi di contatto.

Il suono via Bluetooth si interrompe o è rumoroso

- Ci sono dispositivi LAN wireless, altri dispositivi Bluetooth, forni a microonde o apparecchiature simili nelle vicinanze? Tenere tali dispositivi il più lontano possibile durante l'uso.
- Provare a ridurre la distanza tra questa unità e l'altro dispositivo Bluetooth. Provare a cambiare la posizione di questa unità e dell'altro dispositivo Bluetooth.
- Il funzionamento di app diverse dalla riproduzione musicale sullo smartphone potrebbe causare l'interruzione del suono. In questo caso, interrompere l'app diversa da quella utilizzata per la riproduzione musicale.

L'audio tramite Bluetooth si interrompe o è rumoroso

- Verificare che l'altro dispositivo Bluetooth sia acceso e che la sua funzione Bluetooth sia attiva.
- Verificare che l'altro dispositivo Bluetooth non sia troppo lontano. Ci sono muri o altri ostacoli, ad esempio, tra questa unità e l'altro dispositivo Bluetooth? Provare a cambiare la posizione di questa unità e dell'altro dispositivo Bluetooth.
- Spegnerne e riavviare il Model 2400.
- Rimuovere il nome di abbinamento "Model 2400" dall'altro dispositivo Bluetooth e provare nuovamente ad associare l'unità con quel dispositivo Bluetooth (vedere "Connessione con dispositivi Bluetooth" a pagina 21).

Impossibile accoppiare con un altro dispositivo Bluetooth

- Verificare che l'altro dispositivo Bluetooth supporti A2DP.
- Verificare che l'altro dispositivo Bluetooth si trovi in uno stato che consente la trasmissione. Per i dettagli, consultare il manuale operativo del dispositivo Bluetooth.
- Spegnerne l'alimentazione di questa unità e dell'altro dispositivo Bluetooth una volta, accenderli di nuovo entrambi e provare ad accoppiarli.
- Disattivare i dispositivi Bluetooth diversi da quello con cui si sta tentando di eseguire l'accoppiamento.
- Rimuovere il nome di abbinamento "Model 2400" dall'altro dispositivo Bluetooth e provare nuovamente ad associare l'unità con quel dispositivo Bluetooth (vedere "Connessione con dispositivi Bluetooth" a pagina 21).

Un computer non riconosce l'unità quando è collegata tramite USB

- È stato installato il software dedicato?(vedere "Installazione del software dedicato" a pagina 56)
- Questa unità non può essere utilizzata con USB 1.1. Utilizzare una porta USB 2.0 o USB 3.0.
- Non utilizzare un hub USB con questa unità. Collegare sempre l'unità direttamente a una porta USB del computer.
- Se i metodi sopra riportati non risolvono il problema, collegare l'unità a una porta USB differente nel computer.

Se connesso via USB, l'audio si interrompe o si verificano disturbi

- Il carico di elaborazione nel computer causa l'interruzione del suono e provoca rumore.
- Se è in esecuzione una LAN wireless o un software in background, incluso un software antivirus, spegnerlo durante l'uso di questa unità. Inoltre, impostare "Opzioni risparmio energetico" nel Pannello di controllo del PC su "Prestazioni elevate" (Windows).
- Utilizzare il cavo USB più corto possibile.
- Utilizzare una porta USB integrata nel computer in quanto la porta USB del computer influisce sulla connessione USB.

17 - Specifiche

Generale

Supporti compatibili

- Card SD (classe 10 o superiore)
- Card SDHC (classe 10 o superiore)
- Card SDXC (Massimo 512 GB, classe 10 o superiore)

File di sistema

- Card SD: FAT16
- Card SDHC: FAT32
- Card SDXC: exFAT

Formati di registrazione dei file

- WAV (BWF): 44,1/48kHz, 16/24 bit
(dimensione massima del file: 2 GB)

Formati di riproduzione dei file

- WAV, BWF: 44,1/48kHz, 16/24 bit

Canali registrabili

- 24 canali massimo (22 canali + mix stereo)

Dispositivi di ingresso e uscita

Valori di ingresso e uscita audio analogici

Prese di ingresso MIC (1–12, 13, 15, 17, 19)

- Connettori: Tipo di presa combinata XLR/TRS XLR-3-31 equivalente (1: GND, 2: HOT, 3: COLD)
- Livello massimo di ingresso: +10 dBu
- Livello di ingresso nominale: -8 dBu
- Livello di ingresso minimo: -58 dBu
- Regolazione del guadagno: 0 - 50 dB
- Impedenza di ingresso: 1,9 k Ω (1–12), 2,4 k Ω (13, 15, 17, 19)
- Alimentazione Phantom: +48V (può essere attivata/disattivata in gruppi di 4 canali)

Prese di ingresso LINE/INST (1–2)

- Connettori: Tipo di presa combinata XLR/TRS presa TRS standard da 6,3 mm (1/4 ") (INST: sbilanciato) (Tip: HOT, Ring: COLD, Sleeve: GND)
- Livello massimo di ingresso: +22 dBu (LINE)/19.8 dBV (INST)
- Livello di ingresso nominale: +4 dBu (LINE)/1.8 dBV (INST)
- Regolazione del guadagno: -0 - +40 dB
- Impedenza di ingresso: 22 k Ω (LINE)/1 M Ω (INST)

Prese di ingresso LINE (3–12)

- Connettori: Tipo di presa combinata XLR/TRS presa TRS standard da 6,3 mm (1/4 ") (Tip: HOT, Ring: COLD, Sleeve: GND)
- Livello massimo di ingresso: +22 dBu
- Livello di ingresso nominale: +4 dBu
- Regolazione del guadagno: -10 - +40 dB
- Impedenza di ingresso: 22 k Ω o più

Prese di ingresso LINE L/MONO, R (13/14–21/22)

- Connettori: Tipo di presa combinata XLR/TRS presa TRS standard da 6,3 mm (1/4 ") (Tip: HOT, Ring: COLD, Sleeve: GND)
- Livello massimo di ingresso: +22 dBu
- Livello di ingresso nominale: +4 dBu
- Regolazione del guadagno: -20 - +30 dB
- Impedenza di ingresso: 11 k Ω o più (Mono), 22 k Ω o più (Stereo)

Prese INSERT (1–12)

- Connettori: presa TRS standard da 6,3 mm (1/4 ") (sbilanciato) (Tip: SEND, Ring: RETURN, Sleeve: GND)

RETURN (ring)

- Livello massimo di ingresso: +18 dBu
- Livello di ingresso nominale: 0 dBu
- Impedenza di ingresso: 15 k Ω

SEND (tip)

- Livello massimo di uscita: +18 dBu
- Livello di uscita nominale: 0 dBu
- Impedenza di uscita: 100 Ω

Presse TALKBACK

- Connettori: XLR-3-31 equivalente (1: GND, 2: HOT, 3: COLD)
- Livello massimo di ingresso: -22 dBu
- Livello di ingresso minimo: -65 dBu
- Intervallo di regolazione del guadagno: 52 dB
- Impedenza di ingresso: 2,6 k Ω o più

Connettori di uscita MAIN OUTPUT L/R

- Connettori: XLR-3-32 equivalente (1: GND, 2: HOT, 3: COLD)
- Livello di uscita massimo: +22 dBu
- Livello di uscita nominale: +4 dBu
- Impedenza di uscita: 200 Ω

Connettori di uscita MAIN SEND/RETURN L/R

- Connettori: presa TRS standard da 6,3 mm (1/4 ") (Tip: SEND, Ring: RETURN, Sleeve: GND)

RETURN (ring)

- Livello massimo di ingresso: +18 dBu
- Livello di ingresso nominale: 0 dBu
- Impedenza di ingresso: 9 k Ω o più

SEND (tip)

- Livello massimo di uscita: +18 dBu
- Livello di uscita nominale: 0 dBu
- Impedenza di uscita: 100 Ω

Connettori di uscita CONTROL ROOM L/R

- Connettori: presa TRS standard da 6,3mm (1/4 ") (Tip: HOT, Ring: COLD, Sleeve: GND)
- Livello di uscita massimo: +16 dBu
- Livello di uscita nominale: -2 dBu
- Impedenza di uscita: 200 Ω

Connettori di uscita AUX OUTPUT (1-5)

Connettori: presa TRS standard da 6,3 mm (1/4 ")
(Tip: HOT, Ring: COLD, Sleeve: GND)

Livello di uscita massimo: +16 dBu

Livello di uscita nominale: -2 dBu

Impedenza di uscita: 200 Ω

Connettori di uscita SUB OUTPUT (1-2/3-4/5-6/7-8)

Connettori: presa TRS standard da 6,3 mm (1/4 ")
(Tip: HOT, Ring: COLD, Sleeve: GND)

Livello di uscita massimo: +16 dBu

Livello di uscita nominale: -2 dBu

Impedenza di uscita: 200 Ω

Presa PHONES (1/2)

Connettore: presa stereo standard da 6,3 mm (1/4 ")

Potenza massima: 80mW + 80mW (carico 32Ω)

Impedenza di lavoro: da 16 a 600 Ω

Ingresso/uscita di controllo

Porta USB

Connettore: USB tipo B

Velocità di trasferimento: USB 2.0 ad alta velocità

Classi di dispositivi: archiviazione di massa, audio USB 2.0
(conforme alla classe USB).

Presa CLICK

Connettore: presa TRS standard da 6,3 mm (1/4 ")
(Tip: HOT, Ring: COLD, Sleeve: GND)

Pedale

Connettore: presa TRS standard da 6,3 mm (1/4 ")
(Tip: FOOTSW1, Ring: FOOTSW2, Sleeve: GND,
tipo momentaneo)

Connettore MIDI OUT

Connettore: DIN a 5 pin

Formato: MIDI 1,0

Connettore MIDI IN

Connettore: DIN a 5 pin

Formato: MIDI 1,0

Audio USB

Frequenza di campionamento: 44,1/48kHz

Profondità bit di quantizzazione: 16/24 bit

Numero di ingressi: 24 canali (uscita da questa unità)

Numero di uscite: 22 canali (ingresso a questa unità)

Sistema operativo e requisiti del computer

Visitare il sito TEAC Global (<https://teac-global.com/>) per le informazioni più recenti sui sistemi operativi supportati.

ATTENZIONE

Il funzionamento con ciascun sistema operativo è stato confermato con configurazioni di sistema standard che soddisfacevano le seguenti condizioni. Tuttavia, il funzionamento non è garantito con tutti i sistemi che soddisfano le seguenti condizioni.

Model 2400

Windows

Sistemi operativi supportati

Windows 11

Windows 10 64-bit

Requisiti hardware del computer

Computer Windows con porta USB 2.0 (o più)

- Utilizzando il driver TASCAM
- Il funzionamento non è garantito con le CPU ARM64

Mac

Sistemi operativi supportati

macOS Sonoma (14)

macOS Ventura (13)

Requisiti hardware del computer

Mac con porta USB 2.0 (o più)

Dispositivi iOS/iPadOS

iOS 17/iPadOS 17

iOS 16/iPadOS 16

NOTA

Per collegare un dispositivo iOS dotato di un connettore Lightning, è necessario un adattatore da Apple Lightning a USB originale (venduto separatamente).

È necessario un cavo USB quando ci si connette a un dispositivo iOS dotato di connettore USB Type-C.

Settings Panel (applicazione)

Windows

Windows 11

Windows 10 64-bit

Mac

macOS Sonoma (14)

macOS Ventura (13)

Risoluzione dello schermo/numero di colori

1280×720 o superiore

Consigliato True Color (32 bit).

17 - Specifiche

Prestazioni audio

Rumore

Rumore residuo in uscita (22 kHz, pesato-A)
-100dBu (MAIN MIX OUT: ALL FADER MIN, MAIN MIX OFF)
Rumore input equivalente (EIN)
-128 dBu (Rs = 150 Ω, MIC IN → INSERT SEND, manopola di guadagno su MAX, pesato-A)

Rapporto di distorsione armonica totale (THD + N)

(Manopola del guadagno su MIN, 1 kHz)
MIC IN → MAIN OUT: 0,004 % @
(+2 dBu, interruttori BYPASS accesi)

Risposta di frequenza

(Tutte le manopole GAIN al minimo, 1 kHz)
da 20Hz a 30kHz (+0,5/-1,0 dB: Analogico)
da 20Hz a 20kHz (+0,5/-1,0 dB: Digitale)

Diafonia

(1 kHz, BPF)
Tra i canali: -80 dB

Guadagno massimo

(Tutte le manopole GAIN al massimo, manopole PAN completamente rivolte a sinistra o a destra, interruttori BYPASS accesi, interruttore MASTER BUS IN spento)
MIC → MAIN OUT: 74 dB
MIC → INSERT OUT: 54 dB
MIC → SUB OUT: 74 dB
MIC → AUX OUT: 75 dB
USB/SD → MAIN OUT: 24 dB

EQ del canale di ingresso (analogico)

Taglio basso	100 Hz, -18 dB/Oct.
Shelf alti	-15 dB - +15 dB, Frequenza di taglio 10 kHz
Picco medio	-15 dB - +15 dB, 100 Hz - 8 kHz, Q fisso a 0,5
Shelf bassi	-15 dB - +15 dB, Frequenza di taglio 60 Hz

Compressore del canale di ingresso (analogico)

Soglia	-35 - 0 dB
--------	------------

EQ della sezione master (digitale)

Shelf alti	-12 dB - +12 dB, 1,7 kHz - 18 kHz
Medio alti	-12 dB - +12 dB, 32 Hz - 18 kHz, Q 0.1 - 17.31
Medio bassi	-12 dB - +12 dB, 32 Hz - 18 kHz, Q 0.1 - 17.31
Shelf bassi	-12 dB - +12 dB, 32 Hz - 1.6 kHz

Compressore della sezione master (digitale)

Soglia	-32 - 0 dB
Rapporto	1:1 - ∞:1
Attacco	2 - 200 msec
Rilascio	10 - 1000 msec
Make-up	0 - 20 dB

Tempi di registrazione

Formato di registrazione	Tempo di registrazione (ore: minuti) per card da 32 GB
WAV a 16 bit/44.1 kHz, 24 tracce	4:10
WAV a 16 bit/48 kHz, 24 tracce	3:50
WAV a 24 bit/44.1 kHz, 24 tracce	2:47
WAV a 24 bit/48 kHz, 24 tracce	2:33

- I tempi di registrazione sopra indicati sono stime. Potrebbero differire a seconda della card SD in uso.

Bluetooth

Bluetooth: versione 5.1

Classe di uscita: 2 (circa 10m * di distanza di trasmissione non ostruita)
Profilo supportato: A2DP
Codec A2DP supportati: SBC, AAC
Protezione del contenuto A2DP supportata: SCMS-T

- * La distanza di trasmissione è solo una stima e potrebbe variare in base all'ambiente circostante e alle condizioni delle onde radio.

Altro

Alimentazione

CA 100-240V, 50/60Hz

Consumo

65 W

Dimensioni

Con pannelli Laterali.
680,5 × 132,5 × 568,0 mm (L x A x P, incluse le sporgenze)
Senza pannelli laterali
638,5 × 132,5 × 568,0 mm (L x A x P, incluse le sporgenze)

Peso

14 kg

Intervallo di temperatura operativa garantito

0 - 40°C

Intervallo di umidità operativa garantito

5 - 85% (senza condensa)

Dimensioni

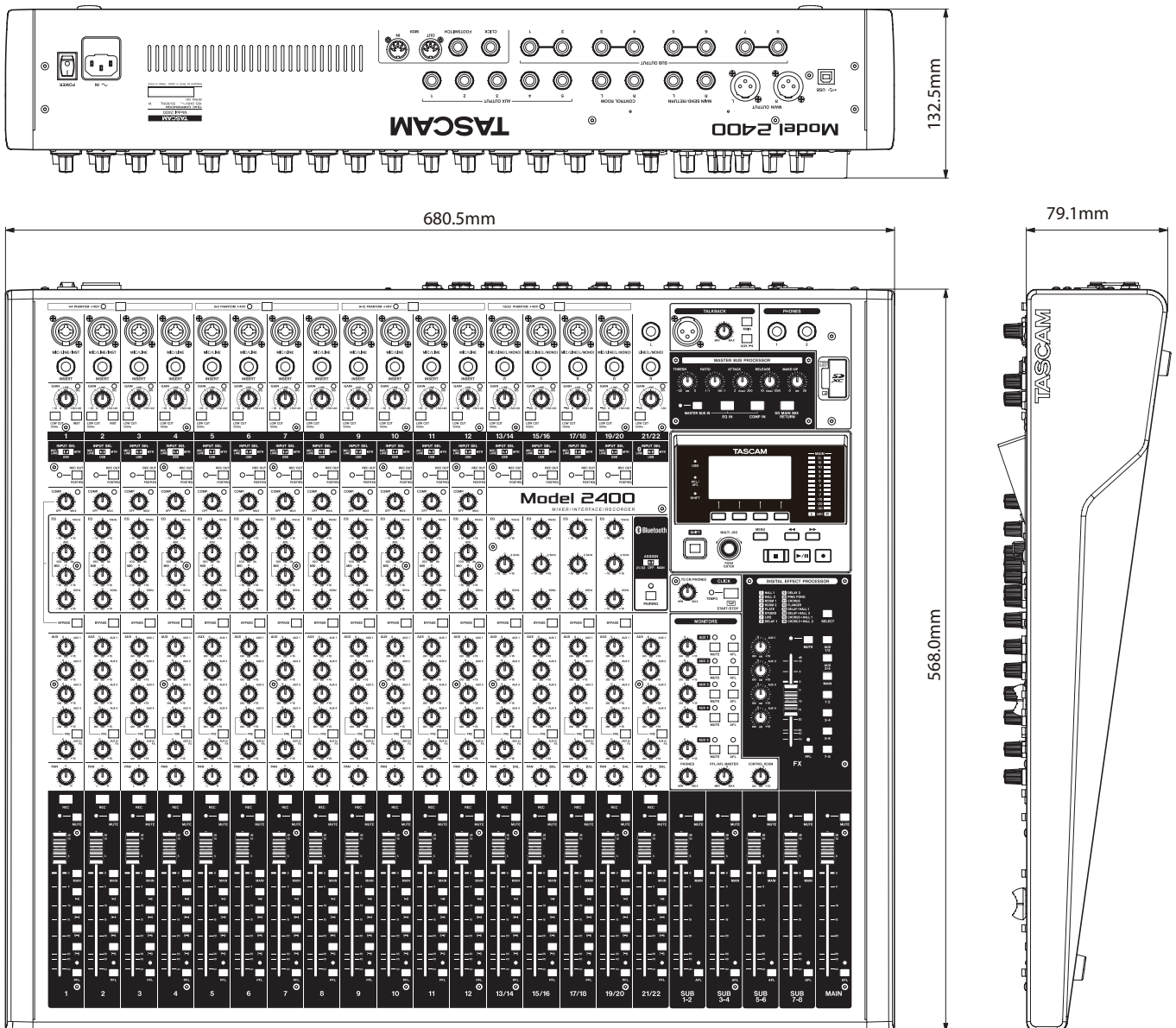

- Le illustrazioni in questo manuale potrebbero differire in parte dal prodotto reale.
- Le specifiche e l'aspetto esterno potrebbero essere modificati senza preavviso per migliorare il prodotto.

Schema a blocchi

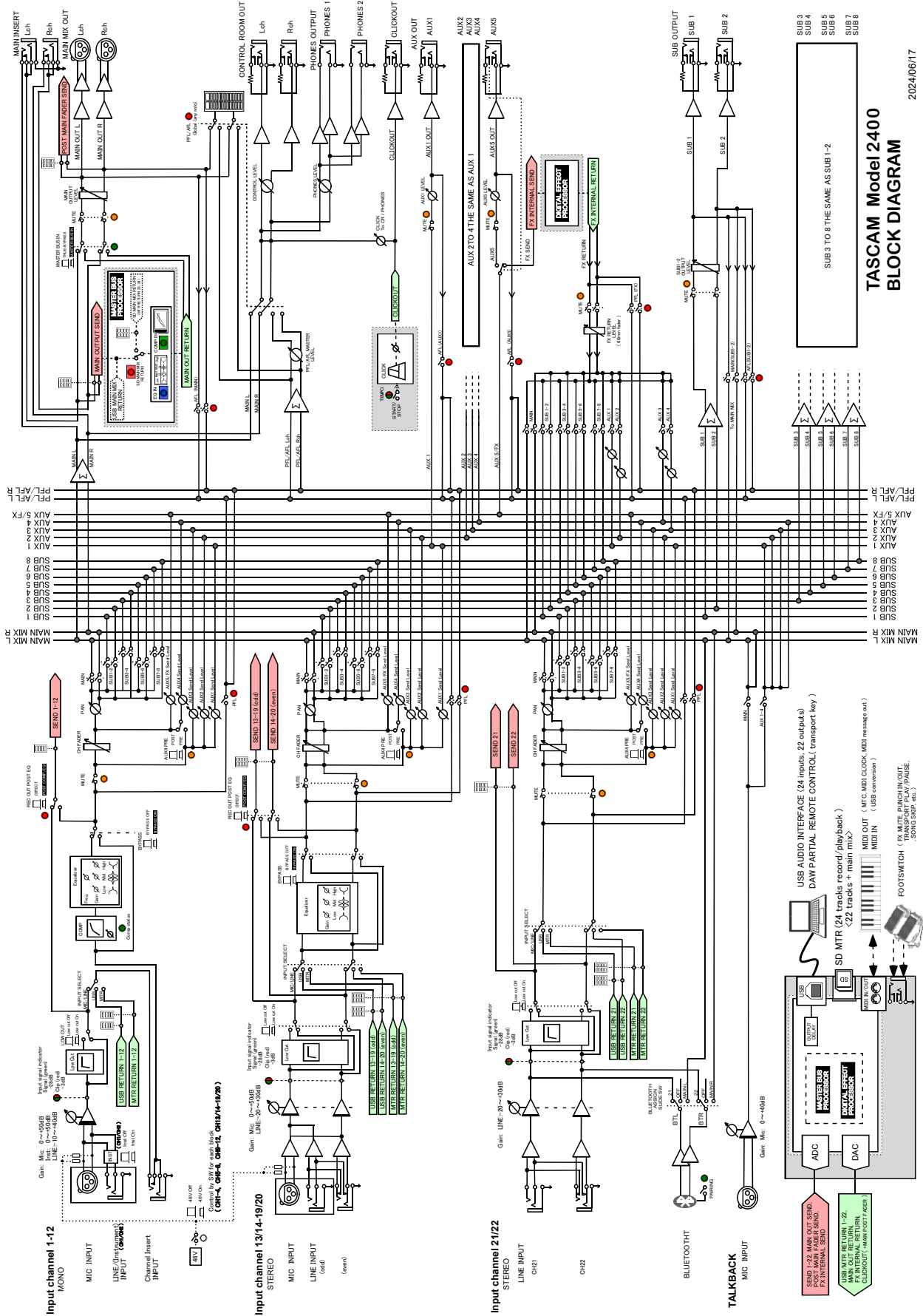

TASCAM Model 2400 BLOCK DIAGRAM

2024/06/17

Diagramma dei livelli

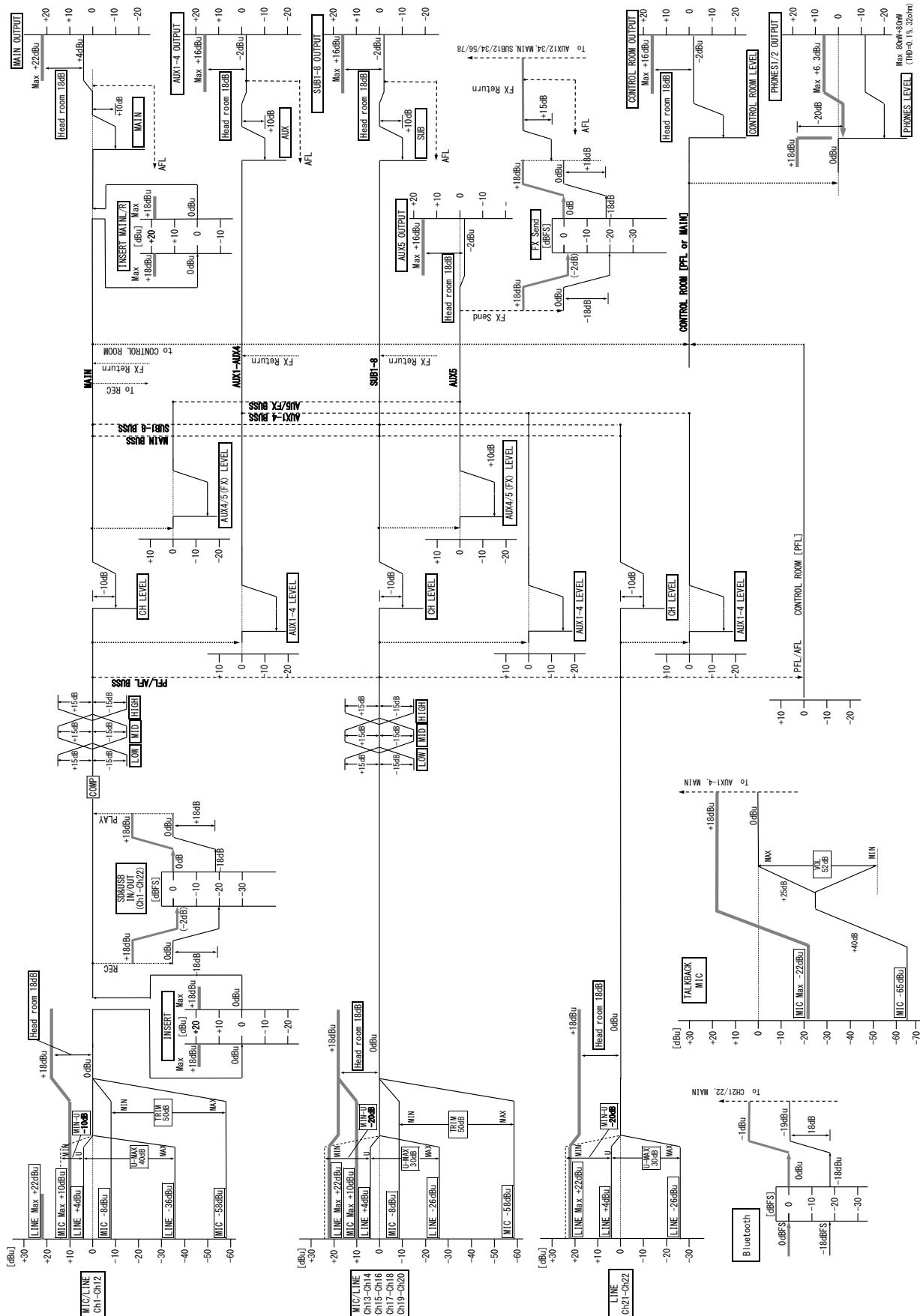

Foglio di registrazione delle tracce

TASCAM

Model 2400 Recording track sheet

Artist	Producer	Bit depth / Sample / Tempo
Title	Engineer	Start
Data	Studio	End

Track 01	Track 02	Track 03	Track 04	Track 05	Track 06	Track 07	Track 08
Track 09	Track 10	Track 11	Track 12	Track 13	Track 14	Track 15	Track 16
Track 17	Track 18	Track 19	Track 20	Track 21	Track 22	Track 23	Track 24

The diagram illustrates the TASCAM Model 2400 mixer console, divided into several functional sections:

- Top Section (Inputs):** Features 24 input channels, each with a MIC/LINE selector, gain knob, and various processing controls like PHONES, TALK/LOCK, and MASTER BUS IN.
- Middle Section (Processing):** Includes a MASTER BUS PROCESSOR with THRESHOLD, ATTACK, RELEASE, and MAKEUP controls, and a DIGITAL EFFECT PROCESSOR with various effect slots.
- Bottom Section (Monitoring and FX):** Contains MONITORS, FX (Digital Effect Processor), and CONTROL ROOM sections with various knobs and buttons.
- Track Recording Grid:** A large grid on the right side of the console, organized into 12 columns (1-12) and 24 rows (1-24). Each cell contains a track name (e.g., JHE FIRST, MIC/LINE 1, 2, 3, 4, 5, 6, 7, 8, 9, 10, 11, 12, 13/14, 15/16, 17/18, 19/20, 21/22), a REC button, and a MUTE button. The columns are labeled at the bottom as SUB 1-2, SUB 3-4, SUB 5-6, SUB 7-8, and MAIN.

TASCAM

TEAC CORPORATION

Phone: +81-42-356-9143

1-47 Ochiai, Tama-shi, Tokyo 206-8530 Japan

<https://tascam.jp/jp/>

TEAC AMERICA, INC.

Phone: +1-323-726-0303

10410 Pioneer Blvd., Unit #3, Santa Fe Springs, CA 90670, U.S.A

<https://tascam.com/us/>

TEAC UK Ltd.

Phone: +44-1923-797205

Luminous House, 300 South Row, Milton Keynes, Buckinghamshire, MK9 2FR, UK

<https://www.tascam.eu/en/>

TEAC EUROPE GmbH

Phone: +49-611-71580

Bahnstrasse 12, 65205 Wiesbaden-Erbenheim, Germany

<https://www.tascam.eu/de/>

TEAC SALES & TRADING(SHENZHEN) CO., LTD

Phone: +86-755-88311561~2

Room 817, Xinian Center A, Tairan Nine Road West, Shennan Road, Futian District, Shenzhen, Guangdong Province 518040, China

<https://tascam.cn/cn/>

0924. MA-3879B