

AVENTHO WIRELESS

MANUAL

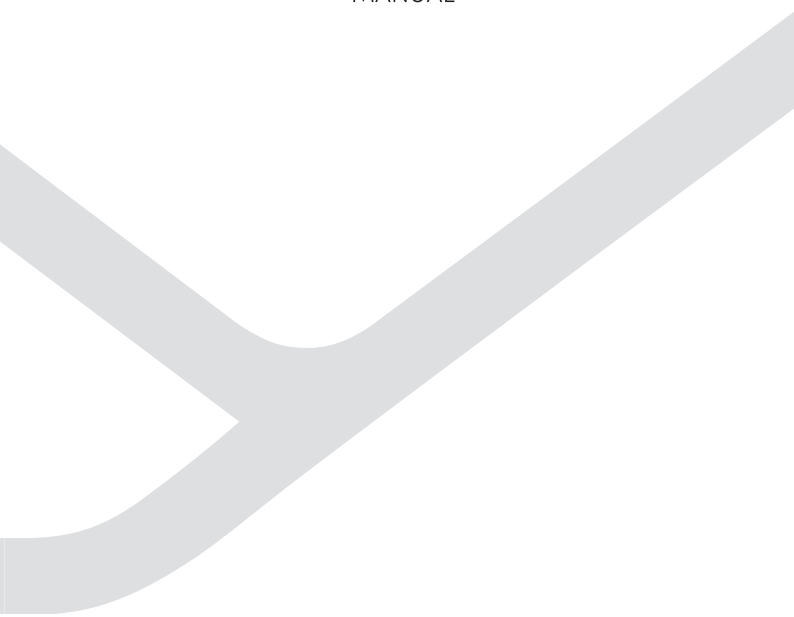

beyerdynamic

この度は、beyerdynamic Aventho wireless Bluetooth® ヘッドホンをお買い求めいただき、誠にありがとうございます。
お客さまに最高の聴覚体験をお届けするため、Aventho wireless の使い方について詳細な説明をさせていただきます。

安全に関する注意

注意:



ヘッドホンを接続する際には、音量を最低限に設定してください。音量調整はヘッドホンを装着してから行ってください。

大音量での長時間のご使用の場合、聴力が損なわれるおそれがあります。損なわれた聴力は回復することはできません。

常に適切な音量でお使いください。原則として、音量が大きくなるほど使用時間を短くされることをお勧めします。勤務時間中に関する例は次の通りです。勤務中の安全と健康に関する同業者保険組合の規則では、職場などでは許容時間である8時間の間に騒音が85 dB (室内音量) を超えてはならないことが規定されています。音量が約3 dB 高くなると、聞くことが許可される時間は半分に短縮されます (88 dB では4時間、91 dB では2時間になります)。

beyerdynamic MIY アプリをお使いいただきますと、Aventho wireless の音質をカスタマイズすることが可能です。アプリのトラッキング機能によって、ヘッドホン上で現在一般的に認められている最大許容音量 (騒音) を超えないように看視することができます。Aventho wireless と MIY アプリは、ヘッドホン自体から発生する騒音負荷のみを認識し、工事現場やコンサート会場等で発生するヘッドホン外部の騒音源は許容音量負荷として考慮されません。そのため、Aventho wireless および MIY アプリによって、ご使用になる方の聴覚に与えられる全ての音量負荷を把握することはできません。MIY アプリでは、Aventho wireless によって転送可能な音量負荷のみが表示されます。これによって、許容できる音量を微調整することができます。

生命に関わる危険

ヘッドホンは、周囲騒音を劇的に減少させます。路上でヘッドホンを使用することにより、大変危険な状況が発生することがあります。また、危険を及ぼす可能性のある機械や作業機付近ではヘッドホンを使用しないでください。

怪我の危険

ケーブルで接続されているヘッドホンを着用して、急な動作を行なわないようにしてください。特に、ピアス、イヤリング、眼鏡などのアクセサリ類を身に付けている場合は、これらがケーブルに引っかかり、大怪我の原因となる場合があります。

同梱アクセサリー

- オーディオケーブル プラグ 3.5 mm
- 充電ケーブル USB A から USB C
- 布バッグ
- 保証ブックレット
- クイックスタート ガイド

保管および取り出し

取り出す

Aventho wireless のヘッドバンドを掴み、布バッグから取り出します。両方のイヤークップを内側に回して、イヤークップが互いに向かい合うようにします。図を参照してください。

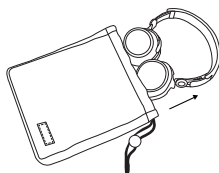

保管

両方のイヤークップを矢印の方向に回します。Aventho wireless のヘッドバンドを掴み、イヤークップから布バッグに入れます。図を参照してください。

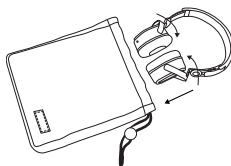

大きさの調節と装着

Aventho wireless を装着する前に、最良の音を再生し、周囲のノイズをできるだけ遮音するように適切に設定を行います。

次の事柄にご注意ください：

- ヘッドバンドの両側の適切なロックイン位置を選択します。
- イヤーパッドの角度を設定します。
- 中央の図に示されているように、Aventho wireless が耳の中央にくるように装着します。

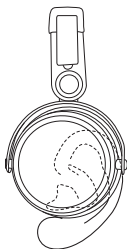

ヘッドホンの位置が
高すぎる

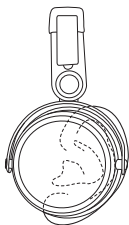

正しいヘッドホンの位置

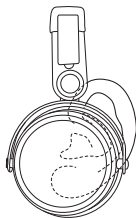

ヘッドホンの位置が低
すぎる

beyerdynamic MIY アプリ

beyerdynamic MIY アプリをお使いいただきますと、Aventho wireless 音質のカスタマイズが可能です。このアプリは Apple iOS および Android で使用でき、Apple App Store および Google Play Store からダウンロードできます。

ファームウェア バージョン 1.0 に関する注意

以下の情報は、本 Bluetooth® ヘッドホンにインストールされているファームウェア バージョン 1.0 に関するものです。

ファームウェアのアップデート

インストールされているファームウェア (バージョン 1.0) よりも新しいバージョンがご利用できる可能性があります。必要な場合は、新しいバージョンにアップデートしてください。

- 最新のファームウェア アップデート ツールを www.beyerdynamic.com の Aventho wireless 製品ページから、お使いのコンピューターにダウンロードしてください。
- Aventho wireless の電源をオンにして、USB 電源ケーブルを USB ポート 2 に差し込み、コンピューターと接続してください。
- アップデート ツールを起動して、画面に表示される指示に従ってください。

互換性に関する注意

Aventho wireless は、次のプロファイルをサポートする Bluetooth® 再生デバイスと互換性を持っています。

- A2DP (音声配信)
- HFP (電話)
- HSP (音声出力)
- AVRCP (制御信号の伝達)

注意:

対応する機能は、再生デバイスが上記のプロファイルをサポートしている場合のみに使用できます。

サポートされている音声コーデック

Aventho wireless は、プロファイル A2DP 内では音声コーデック SBC、AAC、aptX™、aptX™ HD をサポートしています。最高の音声品質は、aptX™ HD となります。

注意:

音声配信に使用できるコーデックは、再生デバイスでも使用できるコーデックのみであることにご注意ください。

再生デバイスと Aventho wireless の両方で使用できるコーデックで最高品質のコーデックが自動的に検出されます。注意: ほとんどの再生デバイスでは、使用されているコーデックが何であるか表示されないことにご注意ください。

操作要素

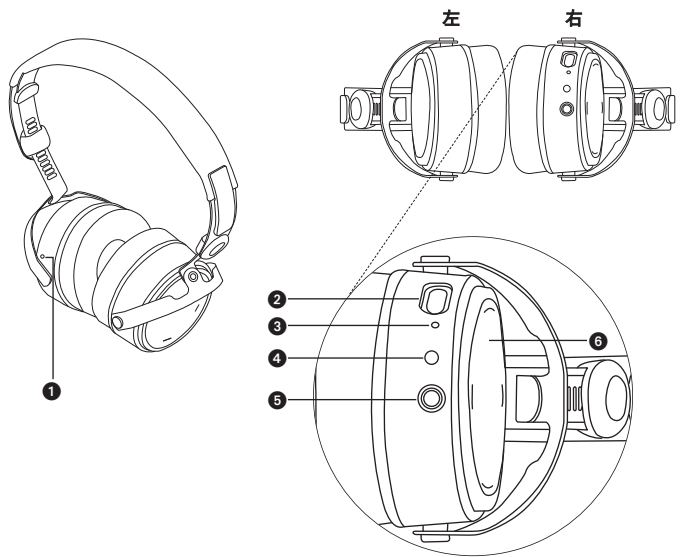

- ① マイク
- ② 充電ケーブル（USB C）用の USB ポート
- ③ LED

- ④ ボタン
- ⑤ オーディオケーブル用フォーンプラグ 3.5 mm
- ⑥ タッチパネル

ヘッドホンのオン/オフ

以下に説明する機能は、Bluetooth® 対応のデバイスと接続済みの Aventho wireless に関するものです。

- 電源を入れる:
ボタン 4 を約 2 秒間押したままにします。
LED 3 が 1 度赤く点灯します。
- 電源を切る:
ボタン 4 を約 6 秒間押したままにします。
LED 3 が 1 度赤く点灯してから、消えます。

再生デバイスとの接続 (ペアリング)

Aventho wireless をはじめて使用する前に、お使いの携帯電話または他の Bluetooth® 対応機器と接続する必要があります。接続方法は、再生デバイスにより異なります。再生デバイスの取扱説明書を参照してください。

- 電源の入っていない Aventho wireless で 4 ボタンを 6 秒間押して、Bluetooth® 接続を開始します。LED 3 が青と赤に交互に点滅します。
- 再生デバイスで Bluetooth® 機能を有効にして、必要な場合は新しいデバイスを探します。
- 再生デバイスの Bluetooth® メニューで、使用できるデバイスから「beyerdynamic Aventho wireless」を選択して、両方のデバイスを接続します。これ以降、電源をオンにすると自動的に両方のデバイスが接続されます。

また、NFC を使用して NFC 対応の再生デバイスと Aventho wireless を接続することもできます。Aventho wireless は電源が入った状態である必要があります。Aventho wireless が接続モード (ペアリング) でなくても構いません。

- すべての必要な情報が再生デバイスに転送され、両方のデバイスが接続されるように、再生デバイスで NFC 機能を有効化します。
- 両方の NFC チップが互いに近い位置に来るように、Aventho wireless の左のイヤークップを再生デバイスの上に持ちます。必要に応じて、位置をずらすなどしてみてください。

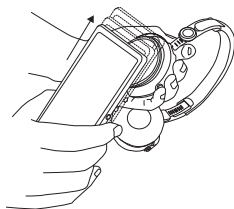

接続とリスト内の再生デバイスの削除

Aventho wireless のリストにすでに複数の再生デバイスがあるため、Aventho wireless を他の新しい再生デバイスと接続できない場合は、リストがいっぱいになってい可能性があります。新しい再生デバイスを追加するには、既存の再生デバイスを削除する必要があります。

リストは次の方法で削除できます。

- 電源が入っていない Aventho wireless で 4 ボタンを 10 秒以上押すと、Aventho wireless が接続モードに切り替わり、同時にリスト内のすべての再生デバイスが削除されます。

マルチポイント機能

Aventho wireless は、最大 8 台の Bluetooth® 対応デバイスと接続できます。最大 2 台のデバイスとアクティブな同時接続が可能です。ただし、音楽の再生と電話は 1 台のデバイスでのみ同時に可能です。その際、電話が音楽の再生よりも優先されます。つまり、電話がかかってきた場合は音楽の再生が中断されます。

再生デバイスを使用する際には、次の優先順位が適用されます：

優先度	プロフィール	再生デバイス
1	HFP (電話)	デバイス 1 (最初に接続されたデバイス)
2	HFP (電話)	デバイス 2 (2 番目に接続されたデバイス)
3	A2DP (音楽の再生)	デバイス 1 (最初に接続されたデバイス)
4	A2DP (音楽の再生)	デバイス 2 (2 番目に接続されたデバイス)

マルチポイントの設定

- Aventho wireless を 1 台目のデバイスと接続します (「再生デバイスとの接続」を参照)。
- 1 台目のデバイスの Bluetooth® 接続を解除してください。
- Aventho wireless の電源をオフにします。
- ボタン ④ を 6 秒間押して、接続モードを開始します (LED ③ がゆっくりと青と赤に交互に点滅します)。
- Aventho wireless を 2 台目のデバイスと接続します (「再生デバイスとの接続」を参照)。
- 1 台目のデバイスの Bluetooth® 接続をもう一度有効にします。デバイスは Aventho wireless と自動的に接続されます。
- 両方のデバイスを Aventho wireless と接続後は、電源を入れると Aventho wireless と両方のデバイスは自動的に接続されるようになります。

マルチポイントの使用

Aventho wireless を 2 台のデバイスと接続しており、

- メディア再生をアクティブにしている場合に電話に応答するには、タッチパネル 6 を短く 2 回押します。
- 通話を終了した場合にメディア再生を停止したところから再生するには、タッチパネル 6 を短く 2 回押します。

メディア再生

次に説明する機能は、使用する再生デバイスとプレーヤーソフトウェアで提供されておらず、使用できない場合もございます。予めご了承ください。Aventho wireless は、Bluetooth® 標準に準拠している制御信号のみを送信します。

重要: タッチパネル 6 の操作は、誤った操作を行うことがないようにするため、かならず 1 本の指で行うようにしてください。

- **スタート/一時停止:**
タッチパネル 6 を短く 2 回タップします。



- **次のタイトル:**
タッチパネル 6 を前へスワイプします。



- 前のタイトル:
タッチパネル ⑥ を後ろへスワイプし
ます。

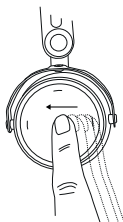

- 早送り:
タッチパネル ⑥ を前へスワイプして
、1 秒以上指を置いたままにします。

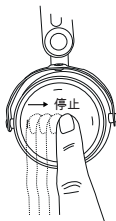

- 巻き戻し:
タッチパネル ⑥ を後ろへスワイプして
、1 秒以上指を置いたままにします。

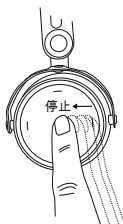

- 音量を上げる:
タッチパネル ⑥ を上へスワイプしま
す。上へスワイプして指を置いた状態
のままにすると、最大音量まで一定の
間隔で音量が上がります。最大音量に
達すると、信号音が鳴ります。



- 音量を下げる:
タッチパネル ⑥ を下へスワイプします。下へスワイプして指を置いた状態のままにすると、最小音量まで一定の間隔で音量が下がります。最小音量に達すると、信号音が鳴ります。



パーソナル アシスタントを呼び出す

- スマートフォンまたはタブレットのパーソナル アシスタント (Siri, Google アシスタントなど) を呼び出す:
約 2 秒間タッチパネル中央 ⑥ を押します。



通話機能の制御

次に説明する機能は、電話の制御に関するものです。

- 電話に応答 / 終了:
タッチパネル ⑥ を 2 回続けてタップします。



- 電話を拒否:
約 2 秒間タッチパネル中央 ⑥ を押します。



- **割り込み通話 (2 つの通話間の切り替え)**
約 2 秒間タッチパネル中央 **6** を押します。



充電

- 電池の充電には、同梱の USB 充電ケーブルのみを使用してください。
- この USB 充電ケーブルを使用して、Aventho wireless と、USB に対応している任意の USB コネクタ (USB 電源など) に接続します。
- 充電中は、リモコンの LED 3 が赤く点滅します。
- LED 3 が赤く点灯した状態になると、充電が完了しました。
- 充電が完了したら、USB 充電ケーブルを取り外します。

aptX™ HD の有効化/無効化

- **aptX™ HD の有効化:**
Aventho wireless の電源をオンにします。
2秒以内に次の手順を行なってください:
– ボタン **4** を押したままにしてください。
– タッチパネル **6** を指で上にスワイプしてください。
– ボタン **4** を放してください。
- **aptX™ HD の無効化:**
Aventho wireless の電源をオンにします。
2秒以内に次の手順を行なってください:
– スイッチ **4** を押したままにしてください。
– タッチパネル **6** を指で下にスワイプしてください。
– スイッチ **4** を放してください。

音声応答の有効化/無効化

- **音声応答の有効化/無効化:**
Aventho wireless の電源をオンにします。
2秒以内に次の手順を行なってください:
– ボタン **4** を押したままにしてください。
– タッチパネル **6** を指で2回素早くタップしてください。
– ボタン **4** を放してください。

工場設定にリセット

- Aventho wireless の電源をオンにします。
2秒以内に次の手順を行なってください:
 - ボタン ④ を押したままにしてください。
 - タッチパネル ⑥ を指で後ろへスワイプしてください。
 - ボタン ④ を放してください。

タッチパネルおよびボタンの機能一覧

特別に明記がない限り、記載中の機能はスイッチが入った状態のヘッドホンに適用されます。

電源を入れる	ボタン ④ を 2 秒間押す
電源を切る	ボタン ④ を 6 秒間押す
接続モード (ペアリング)	ヘッドホンのスイッチを切り、ボタン ④ を 6 秒間押す
接続モードとリストの削除	ヘッドホンのスイッチを切り、ボタン ④ を 10 秒間以上押す
スタート / 一時停止	タッチパネル ⑥ を短く 2 回タップする
音量を上げる	タッチパネル ⑥ を上へスワイプします
音量を下げる	タッチパネル ⑥ を下へスワイプします
次のタイトル	タッチパネル ⑥ を前へスワイプする
前のタイトル	タッチパネル ⑥ を後ろへスワイプする
早送り	タッチパネル ⑥ を前へスワイプして、1 秒以上指を置いたままにする
巻き戻し	タッチパネル ⑥ を後ろへスワイプして、1 秒以上指を置いたままにする
電話に応答 / 終了	タッチパネル ⑥ を短く 2 回タップする
電話を拒否	タッチパネル ⑥ を 2 秒間押す
割り込み通話 (2 つの通話間の切り替え)	タッチパネル ⑥ を 2 秒間押す

パーソナル アシスタントを呼び出す (Siri、Google アシスタントなど)	タッチパネル ⑥ を 2 秒間押す
---------------------------------------------	-------------------

設定一覧

下記の設定は、スイッチが入った状態のヘッドホンに適用されます。

aptX™ HD の有効化	ボタン ④ を 2 秒間押して、同時にタッチパネル ⑥ を上へ指でスワイプする
aptX™ HD の無効化	ボタン ④ を 2 秒間押して、同時にタッチパネル ⑥ を下へ指でスワイプする
音声応答の有効化/無効化	ボタン ④ を 2 秒間押して、同時にタッチパネル ⑥ を指で 2 回タップする
工場設定にリセット	ボタン ④ を 2 秒間押して、同時にタッチパネル ⑥ を後ろへ指でスワイプする

ヘッドホンの LED 表示一覧

充電が必要	LED が赤く点滅
充電が完了	LED が赤く継続的に点灯
電源を切る	LED が 1 回 1.5 秒間赤く点灯
電池がまもなく切れる場合	LED が 3 回短い間隔で赤く点滅
Bluetooth® 接続モードがアクティブ (ペアリング)	LED が赤と青で交互に点滅
Bluetooth® 接続がアクティブ	LED が 7 秒間隔でゆっくりと青く点滅
Bluetooth® 接続が切断	LED が 3 秒間隔でゆっくりと青く点滅
メディア再生がアクティブ	LED が 7 秒間隔でゆっくりと青く点滅
着信通話	LED が 1 秒間隔で青く点滅

再生デバイスをワイヤレスで最高の音質を得るための設定

Aventho wireless で Bluetooth® を使用して、良い音質を得るためには、次の事項をご確認ください:

- Aventho wireless の音量を最低限に設定し、再生デバイスの音量を最大限に設定してください。これ以降、音量は再生デバイスではなく、Aventho wireless でのみ調整してください。これは、音量が自動的に同期されない再生デバイスにのみ当てはまります。
- 音量が自動的に同期される再生デバイス（iPhone、iPad、さまざまな Android スマートフォン）では、ヘッドホンの音量は再生デバイスの音量と常に同じです。
- プレーヤーソフトウェアで音声効果が有効になっている場合は、それらを無効にしてください。
- お使いの再生デバイスがサポートしている場合は、Aventho wireless で aptX™ HD が有効化されていることにご注意ください。

オーディオケーブルの接続

両端に 3.5 mm ミニプラグを備えたオーディオケーブルが同梱されています。Bluetooth® 接続を使用しないでヘッドホンを使う場合は、オーディオケーブルの一端をイヤークップのジャック⑤に接続します。その際、Aventho wireless の電源を切っていることを確認してください。ヘッドホンは受動的に作動するため、電池の電気は消費されません。

トラブルシューティング

問題	原因	解決法
Aventho wireless の電源を入れることができない	電池が切れているか、残量が少ない	電池を充電してください
音声が出力できない	Bluetooth® 接続が確立されていない	Aventho wireless を再生デバイスと接続してください
Aventho wireless が再生デバイスの使用できる Bluetooth® デバイスに表示されない	<ul style="list-style-type: none"> • Aventho wireless の電源が入っていない • Aventho wireless が接続モードになっていない • 別の再生デバイスとの Bluetooth® 接続がすでに存在する 	<ul style="list-style-type: none"> • Aventho wireless の電源を入れてください • Aventho wireless を接続モードにしてください • 別の再生デバイスとの Bluetooth® 接続を切断して、Aventho wireless をご希望のデバイスと接続してください
Aventho wireless の音量が最大に設定されているが、再生音量が低すぎる	伝達される音声信号の音量が小さすぎる	再生デバイスでの再生音量を上げてください
音がシャープで低音再生が不十分である	イヤークップが適切に密着していない	密着度が最大になるように、Aventho wireless を装着してください

問題	原因	解決法
ワイヤレスが正常に機能する範囲が小さすぎる、または接続が中断される	他のデバイスとの間に障害となるものがある	WLAN ルーターと電子レンジから離れて、再生デバイスと Aventho wireless の間に身体がこないようにしてください

お手入れ

- Aventho wireless のお手入れには柔らかい乾いた布または軽く湿らせた布のみを使用してください。
- 溶剤を含む洗剤は表面を破損する恐れがあるため、決して使用しないでください。

イヤークリップは、通常使用によって摩耗するため、必要に応じて交換する必要があります。

交換は簡単に行なうことができます:

- イヤークリップを指で内側から掴み、イヤークリップから取り外します。
- 新しいイヤークリップをイヤークリップに押し付けて固定します。

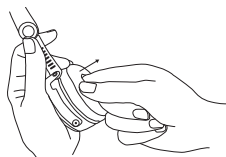

その他のコンポーネントを交換する必要がある場合は、担当の beyerdynamic 代理店までお問い合わせください。

リチウムイオン電池の取扱いに関する注意

- 充電が完了したら、充電ケーブルを Aventho wireless から外します。
- 電池の充電状態が高く、高温にさらされた場合、元に戻すことはできない損傷がもたらされる可能性があります。
- 電池を長期間使用しない、または保管する場合は、電池の充電状態を約 50% にして、最大 20 °C の環境で保管するようにしてください。

交換部品

- Aventho wireless の交換部品はインターネットで www.beyerdynamic.com にアクセスし、メニューから「Service」を選択してください。

廃棄

製品、使用説明、包装にある次のシンボルは、お使いの電気・電子デバイスの寿命が終了後、特別に家庭廃棄物と分けて廃棄する必要があることを示しています。EU 内では、リサイクルのための分別収集システムを利用できます。詳細情報は、お住まいの地域の当局または製品を購入した販売業者にお問い合わせください。



電池の廃棄

このシンボルは、お住まいの地域の法律および規則に従って、お使いの製品または電池、またはその両方を家庭廃棄物と分けて廃棄する必要があることを示しています。製品の寿命が終了後、お住いの地域の当局により定められた収集場所にお持ちください。廃棄時にお使いの製品または電池、またはその両方を分別収集およびリサイクルすることで、自然資源を守る手助けをします。私たちの健康と自然を保護する方法で確実にリサイクルされます。



- 古い電池には、私たちの健康と環境を損なう物質が含まれていることがあります。
- 使用済みの電池は、かならず有効な規則に従って廃棄するようにしてください。使用済みの電池は火の中に投げ入れたり (爆発の危険)、家庭廃棄物に廃棄したりしないでください。地域の収集場所にお持ちください。返却は無料で行うことができ、また法律により定められています。電池は充電していない状態でのみ廃棄してください。
- すべての電池は、鉄、亜鉛、ニッケルなどの貴重な素材を取り出すためリサイクルされます。

製品登録

- インターネットにて www.beyerdynamic.com で、シリアル番号を入力してお使いの Aventho wireless を登録できます。

保証条件

- インターネットにて www.beyerdynamic.com で、最新の保証条件を参照できます。

仕様

周波数帯域	2.4000 – 2.4835 GHz
見通し通信距離	10 Mw
動作温度範囲	0 ~ 40 °C
充電温度範囲	10 ~ 40 °C

技術データに関するより詳しい情報は、下記アドレスにてご確認いただけます:

www.beyerdynamic.com/aventh-wireless

簡略EU適合宣言

beyerdynamic は、無線伝送機器が EU 規定 2014/53/EU を満たしていることを宣言します。EU 適合宣言の全文は、インターネットで以下のアドレスにて参照できます:

<http://www.beyerdynamic.com/cod>

商標

Bluetooth® のワードマークとロゴは、Bluetooth SIG, Inc. の登録商標であり、beyerdynamic によるこの商標のあらゆる使用は認可されています。他の商標や商品名はそれぞれの所有者のものであります。

Qualcomm aptX™ は Qualcomm Technologies, Inc. および/またはその支店の製品です。Qualcomm® はアメリカとその他の国々で登録された Qualcomm Incorporated の商標です。aptX™ は、Qualcomm Technologies International, Ltd. の登録商標です。

www.beyerdynamic.com



beyerdynamic GmbH & Co. KG · Theresienstraße 8
74072 Heilbronn · Germany
Phone +49 7131 617-300 · info@beyerdynamic.de

For further distributors worldwide, please go to www.beyerdynamic.com
Non-contractual illustrations. Subject to change without notice.

Weitere Vertriebspartner weltweit finden Sie im Internet unter www.beyerdynamic.com
Abbildungen nicht vertragsbindend. Änderungen vorbehalten.

EN-DE-ES-FR-JP-KO-RU-ZH 4 / Avenho wireless (02.19)